

urmet
DOMUS

duo

Mod.
752

DS 752-008B

LBT 159

SISTEMA A VIVA VOCE
DUPLEX SYSTEM
SYSTEME DUPLEX
SISTEMA DUPLEX
DUPLEX-SYSTEM
ΣΥΣΤΗΜΑ ΑΜΦΙΔΡΟΜΗΣ

ALIMENTATORI

AVVERTENZE PER L'INSTALLATORE

Leggere attentamente le avvertenze contenute nel presente documento in quanto forniscono importanti indicazioni riguardanti la sicurezza di installazione, d'uso e manutenzione.

Questo apparecchio dovrà essere destinato solo all'uso per il quale è stato espressamente concepito, e cioè per alimentazione di sistemi di citofonia, videocitofonia e videocontrollo.

È stato progettato in modo tale da essere conforme alle norme CEI 12/13 DIC 1988. Ogni altro uso è da considerarsi improprio e quindi pericoloso. Il costruttore non può essere considerato responsabile per eventuali danni derivanti da usi impropri, erronei ed irragionevoli.

L'esecuzione dell'impianto deve essere rispondente alle norme CEI vigenti.

Tutti gli apparecchi costituenti l'impianto, devono essere destinati esclusivamente all'uso per cui sono stati concepiti.

Dopo aver tolto l'imballaggio assicurarsi dell'integrità dell'apparecchio.

Gli elementi dell'imballaggio (sacchetti di plastica, polistirolo espanso, ecc.) non devono essere lasciati alla portata di bambini, in quanto potenziali fonti di pericolo.

È opportuno prevedere a monte dell'alimentatore un appropriato interruttore di sezionamento e protezione.

Prima di collegare l'apparecchio accertarsi che i dati di targa siano rispondenti a quelli della rete di distribuzione.

Non ostruire le aperture o fessure di ventilazione o smaltimento calore.

Prima di effettuare qualsiasi operazione di pulizia o di manutenzione, disinserire l'apparecchio dalla rete di alimentazione elettrica, spegnendo l'interruttore dell'impianto.

In caso di guasto e/o di cattivo funzionamento dell'apparecchio togliere alimentazione mediante l'interruttore generale e non manometterlo.

Per l'eventuale riparazione rivolgersi solamente ad un centro di assistenza tecnica autorizzato dal costruttore.

Il mancato rispetto di quanto sopra può compromettere la sicurezza dell'apparecchio.

L'installatore deve assicurarsi che le informazioni per l'utente siano presenti sugli apparecchi derivati.

Questo documento dovrà sempre rimanere allegato all'alimentatore.

DESCRIZIONE DEL SISTEMA

Le prestazioni del sistema sono quelle tipiche del sistema a viva voce e cioè:

- Invio chiamata (elettronica) da pulsantiera esterna al posto interno.
- Conversazione dal posto esterno al posto interno e viceversa (full duplex).
- Comando della serratura elettrica dal posto interno.

Sono possibili solo impianti con collegamento ad:

- 1 portiere elettrico.
- 2 portieri elettrici in commutazione automatica.

Nel collegamento ad un portiere elettrico è prevista la funzione di segreto di conversazione.

Il rendimento fonico del nuovo sistema è superiore in quanto è stata adottata una circuiteria di tipo telefonico a viva voce, con bilancia elettronica (in presenza di "conversazione" in uno dei due canali la bilancia attenua sensibilmente l'altro canale, evitando così l'effetto Larsen).

I livelli di trasmissione e ricezione sono tarati in fase di produzione su valori ottimali. È possibile, da parte dell'installatore regolare solo l'amplificazione verso l'esterno agendo sul potenziometro inserito nel modulo altoparlante.

L'amplificatore verso il posto interno non è regolabile.

I posti interni Sch. 752/33 sono compatibili ed intercambiabili con posti interni Sch. 752/23, Sch. 752/231 e Sch. 4340/23, così come l'alimentatore.

Il sistema a viva voce Duo Mod. 752 è composto dalle seguenti apparecchiature.

- **Posto interno Sch. 752/33:** con 1 tasto di conversazione, 1 tasto di apriporta ed 1 tasto per servizi ausiliari.
- **Alimentatore Sch. 752/20** per montaggio su barra o a parete. Alimentazione 110-230V, 28VA.
- **Posto esterno versione Sintesi:**
 - Sch. 1145/75: modulo altoparlante.
 - Sch. 1145/70: modulo microfono.
 - Sch. 1145/71: modulo microfono con 1 tasto.
 - Sch. 1145/72: modulo microfono con 2 tasti.

Accessori

- Completano il sistema i seguenti accessori:
 - Sch. 752/60: scatola incasso con cornice per posto interno.
 - Sch. 9854/52: ronzatore elettronico supplementare (Buzzer).
 - Sch. 788/52: relè ripetitore di chiamata.
 - Sch. 752/5: segreto di conversazione.
 - Sch. 5330/60: dispositivo disinserimento per impianti con segreto.

POSTO INTERNO A VIVA VOCE

Il posto interno a viva voce duo impiega come trasmittente un microfono ad elettrete che garantisce una trasmissione costante e lineare nel tempo.

Il posto interno è predisposto per ricevere la chiamata esterna direttamente sull'altoparlante a mezzo di un tono bitonale fornito dall'alimentatore. Il posto interno **duo** ha due modalità di installazione:

- Versione appoggio parete.
- Versione incasso.

Tutte le connessioni alla linea vengono eseguite dopo aver fissato la base dell'apparecchio al muro, semplificando al massimo l'operazione.

Il dispositivo è equipaggiato di 3 tasti:

- Uno di conversazione.
- Uno di apriporta.
- Uno ausiliario per servizi speciali.

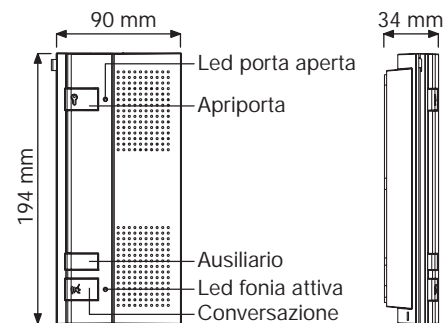

VERSIONE APPOGGIO PARETE

Per fissare alla parete il posto interno predisporre due tasselli in corrispondenza delle due asole presenti sulla base.

La zona centrale della base è adibita all'ingresso dei conduttori.

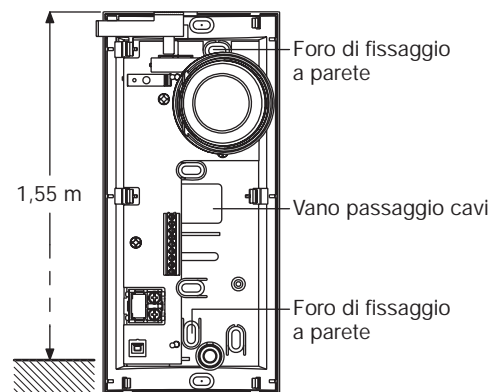

VERSIONE INCASSO

Per questa modalità di installazione utilizzare la scatola incasso con cornice Sch. 752/60.

- Operazioni da eseguire per l'incasso:
- Murare la scatola incasso **A**. L'intonaco deve sempre risultare a filo o sporgente al massimo di 1 cm rispetto alla scatola.
- Togliere il frontale del posto interno per accedere ai morsetti di collegamento.
- Per toglierlo fare leva con un cacciavite sulle apposite feritoie.
- Inserire la base nella cornice **B** e successivamente avvitare la base alla scatola incasso tramite le viti **e1 - e2**.
- Eseguire i collegamenti.
- Richiudere il frontale.

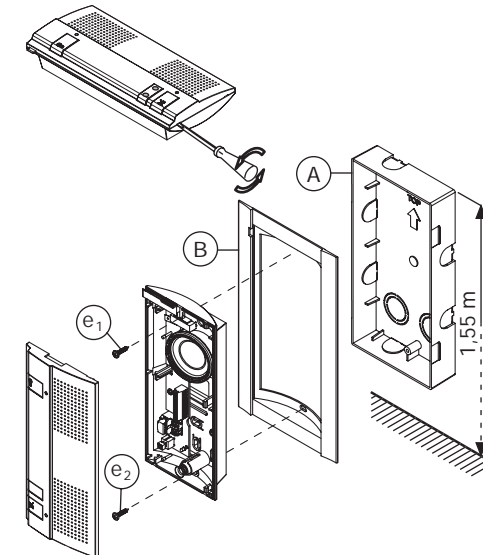

Non variare la posizione dei due trimmer posti sopra la morsettiera.

ALIMENTATORE

L'alimentatore Sch. 752/20 è costituito da:

- Trasformatore 28VA.
- Primario 110 - 230V~.
- Secondario 12V~, 1A (alimentazione apriporta e ronzatore - morsetti ~0, ~12).
- Secondario 18V~, 0,2 (morsetti ~0, ~18).
- Secondario 15Vcc - 300mA (internamente connesso - alimentazione circuiti amplificatori).
- Uscita per chiamata bitonale su altoparlante con F1= 1200Hz, F2= 1800Hz con sweep rate 10 - 20Hz.
- Amplificatore posto esterno - posto interno (ingresso morsetti 3-4, uscita morsetti 5-6).

POWER SUPPLIES

INSTRUCTIONS FOR INSTALLER

Read carefully the following instructions as they provide important directions for safety of installation, use and maintenance.

This set must be used only for that which has been devised, that is to feed house phone and videocontrol systems.

It has been designed in compliance with CEI rules 12/13 V Dec 1988.

Any other use must be considered inappropriate and, therefore, dangerous.

The constructor can not be considered liable for casual damages due to inappropriate, wrong and irrational use.

The installation should be complied with existing CEI rules.

At the system sets must be used only for that which they have been devised.

After unpacking, verify any possible damage.

The packing (i.e. plastic bags, foam polystyrene, etc.) must be kept away from children because it is potentially dangerous.

Before connecting the set install an appropriate separation and protection switch.

Before connecting the set verify that the data label correspond to the mains ones.

Do not obstruct the openings or fissures for ventilation or heat elimination.

Before any cleaning or maintenance operation, disconnect the set by means of the system switch.

In case of failure and/or malfunctioning of the set disconnect it by means of the general switch and do not damage it.

To repair the set contact Urmet after sales-services.

If the above mentioned prescriptions are not followed, the set safely can be compromised.

The installer must verify that the notice for user are present on the slave sets.

This document must be always attached to the power supply.

SYSTEM FEATURES

The duplex system facilities are:

- (Electronic) call from the outside push button panel to the indoor set.
- Conversation from outdoor station to indoor station and vice versa.
- Electric lock opening from the indoor set

The following installations are only possible:

- Connection to 1 outdoor station.
- Connection to 2 outdoor stations with automatic switching.

In the connection diagram for an entrance panel, is also planned the conversation privacy function.

The phone yield of the new system is higher one, since a duplex telephone wiring with electronic balancing has been used (during conversation, the balance lightens one of the two channels, acting on the other one. In this way, it is possible to avoid the "Larsen" effect).

The transmission and reception levels are calibrated on optimum values during production. The installer can only adjust amplification towards the outside by acting on the potentiometer mounted in the loudspeaker module.

Amplification towards the indoor set is not adjustable.

The indoor sets Ref. 752/23 are compatible and interchangeable with the previous indoor sets Ref. 752/23, Ref. 752/231 and Ref. 4340/23, the same for the power supply.

Duo duplex system is made of the following equipments.

- **Indoor set Ref. 752/23:** with 1 conversation key, 1 door opening key and 1 button for auxiliary services.
- **Power supply Ref.752/20** for bar mounting or wall mounting. Power supply 110-230V, 28VA.
- **Outdoor set Sintesi version only:**
 - Ref. 1145/75: loudspeaker module.
 - Ref. 1145/70: microphone module.
 - Ref. 1145/71: microphone module with 1 key.
 - Ref. 1145/72: microphone module with 2 keys.
- **Accessories**
- The following accessories are available:
 - Ref. 752/60: embedding box for indoor set.
 - Ref. 9854/52: additional electronic buzzer.
 - Ref. 788/52: call repeater relay.
 - Ref. 752/5: secrecy device.
 - Ref. 5330/60: secrecy switch-off device for push button panel.

DUPLEX INDOOR SET

"Duo" duplex indoor set Mod. 752 utilizes, as transmitting capsule, an electret microphone that guarantees a more constant and linear transmission.

It is arranged to receive the call directly on the loudspeaker with a bi-tonal sound supplied by the power supply

Duo indoor set is foreseen for two way of installation:

- Surface mounting version.
- Flush mounting version.

All connections to the line are made after duo base has been fixed to the wall, thus simplifying all operations.

The device is equipped with 3 buttons:

- A conversation key.
- A door opener key.
- One auxiliary button for special services.

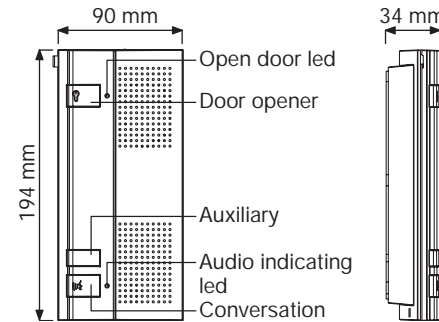

SURFACE MOUNTING VERSION

To fix the apartment station to the wall, use two screw anchors, that must match with the two slots placed on the base.

The base central zone is used for wires entry.

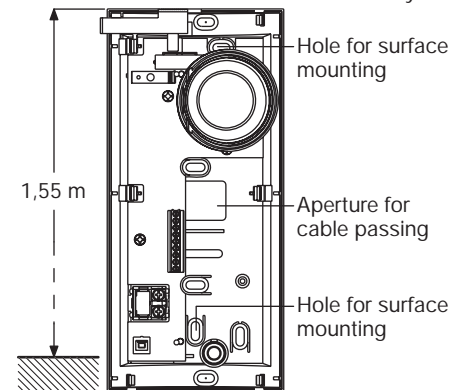

FLUSH MOUNTING VERSION

For this installation type, use the flush mounting box with Ref. 752/60 frame.

The operations to be performed are the following:

- Ember box **A**. Plaster should be levelled or stick out the edge of the box 1cm max.
- Remove the indoor set front plate to have access to connection terminal.
- To remove it, lever with a screwdriver on the proper slits.
- Put the base in the frame **B** and then screw the base to the flush mounting box with the screws **e1 - e2**.
- Make connections.
- Replace the front plate.

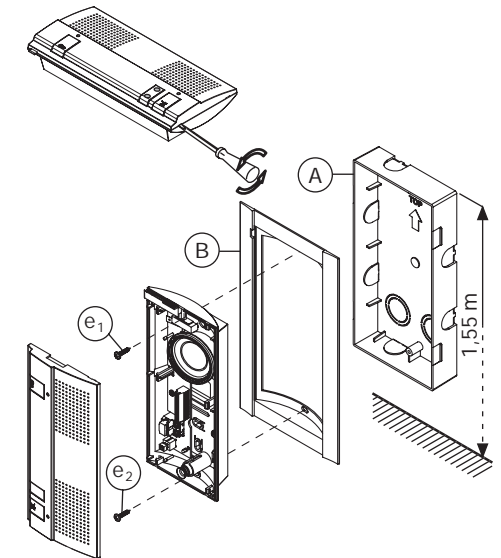

Do not change the position of the two trimmers placed on the terminal block.

POWER SUPPLY

The power supply Ref. 752/20 is made of:

- 28VA transformer.
- Primary 110 - 230Vac.
- Secondary 12V~, 1A (supply for door opener and buzzer - terminals -0, -12).
- Secondary 18V~, 0,2A (terminals -0, -18).
- Secondary 15Vdc, 300mA (connected internally-supply for amplifying circuits).
- Output for bitonal call on loudspeaker with F1= 1200Hz, F2= 1800Hz with sweep rate 10 - 20Hz.
- Inwards amplifier (input terminals 3-4, output terminals 5-6).

- Outwards amplifier (input terminals 7-8, output terminals 1-2).

The power supply can be mounted on drawn bars according to DIN 46277 specifications, or fixed to the wall by means of two screws and nog.

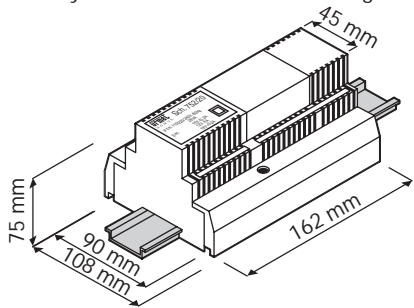

The length of 162mm corresponds to 9 modules of 18mm each, in accordance with DIN 43880 specifications.

ACCESSORIES

In the apartment station base it is possible to install the 12Vac buzzer for additional calls Ref. 9854/52.

This device must be bought apart and mounted by the installer.

ELECTRONIC BUZZER

The buzzer Ref. 9854/52 can be used for an additional call.

To mount the buzzer inside the indoor set proceed as follows:

- Screw the buzzer to the base, by using a screw 2,9 x 6,5 (see figure).
- Connect the system wires to the two terminals.

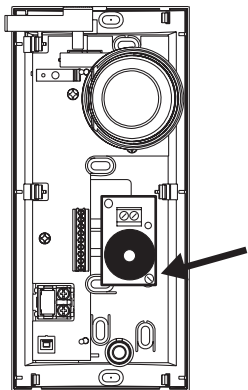

CALL REPEATER RELAY

As previously described, the call coming from the outside push button panel towards the indoor sets takes place directly on the loudspeaker with a binaural sound supplied by the power supply. When the call has to be sent also to additional ringers or buzzers, it is necessary to use the call repeater Ref. 788/52 to be parallel connected to the indoor set loudspeaker.

For its connection, proceed as follows:

- Connect terminals 6 and CA to the indoor set corresponding terminals.

Feed the call repeater relay by means of a 12 Vac transformer, the voltage of which can provide the additional ringer.

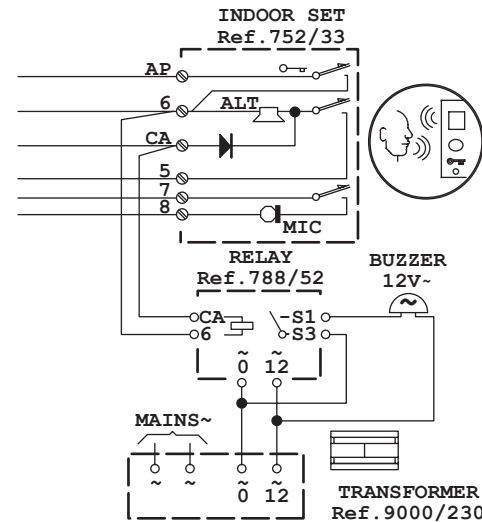

DUPLEX OUTDOOR SET

The outdoor set of the system is exclusively made of two (separate) modules of the Sinthesi. The hands-free apartment station is composed as follows:

- Loudspeaker module: Ref. 1145/75
- Microphone module: Ref. 1145/70 without buttons
- Ref. 1145/71 with 1 key
- Ref. 1145/72 with 2 keys

In order to avoid Larsen ("whistle") effect the two modules shall not be mounted one near the other, but they have to be kept separate by a button or repertory module.

Transmission and reception levels are calibrated, during production, on optimum values. It is possible to adjust the outwards, amplification by acting on the potentiometer inserted in the loudspeaker module.

The inwards amplification cannot be adjusted. The potentiometer inserted in the microphone module acts on the inwards transmission level. Only when it is used as spare parts in the previous "Superjolly" system the terminal + shall be connected instead of +M.

For a correct installation, please refer to the booklets provided with the single products.

INTERCHANGEABILITY WITH THE PREVIOUS SYSTEMS

INDOOR SET

Duo indoor set Duo is interchangeable with the previous models Ref. 752/23, 752/231, Jolly and Superjolly 1st series with carbon transmitting capsule, and Superjolly 2nd series.

It is not interchangeable with jolly model with loudspeaker instead of carbon capsule.

The fact that the Duo is not equipped with a buzzer but only pre-engineered to receive the external call directly on the loudspeaker by means of a two-tone signal provided by the power supply is very important. In the case of replacement of the Jolly and in Superjolly 1st series systems where the call is sent to the buzzer (terminal RZ), the electronic buzzer Ref. 9854/52 must be inserted inside the duo. A terminal of the buzzer must be connected with terminal 6 of the duo; the other terminal must be connected to the call wire that, in old house phones, was connected to the RZ terminal. In the case of replacement of Superjolly 2nd series, the buzzer is not required as the call wire in both systems is sent to terminal CA.

SC101-0211B

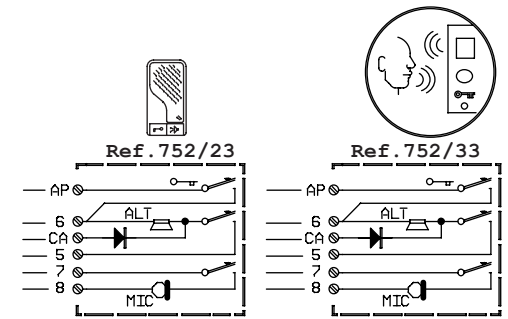
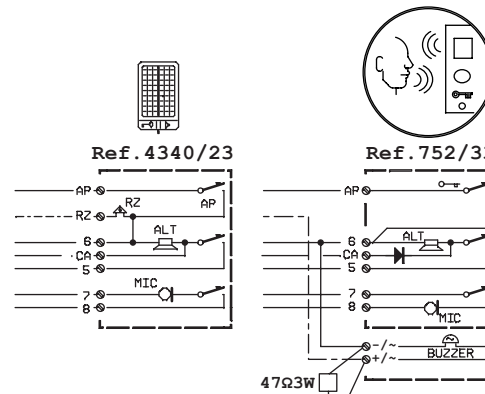

DOOR UNIT

The Sinthesi door units are electrically compatible with Kombi door unit modules and with Ref. 4340/27 door units for Mod. 625 panels.

The frames and holders for fastening to the flush-mounting box must be replaced to fit replacements in Kombi modules.

The flush-mounting box must also be replaced for panels with Ref. 4340/27 door units.

The correspondence between terminals of the various modules is shown in diagram SC101-0211.

POWER SUPPLY Ref. 752/20

It is interchangeable with the previous model Ref. 4340/20. On the contrary, it is not interchangeable with the Jolly type Ref. 4330/20. In this case it is necessary to replace also the outdoor station.

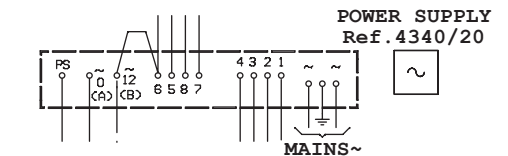
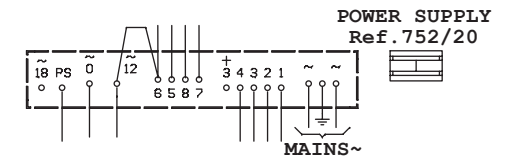

To replace the power supply Ref. 4340/20 by the duo power supply Ref. 752/20 connect wires to the same terminals. Only take care to connect the relevant wire to terminal 3 and not to terminal +3 (to be used in duo systems Mod. 752).

ALIMENTATIONS INSTRUCTION POUR L'INSTALLATEUR

Lire attentivement les instructions indiquées dans ce document car celle-ci assurent la sécurité de l'installation, de l'emploi et de l'entretien.

Cet appareil a été conçu exclusivement pour des alimentations de systèmes de portier, de vidéoportier et videocontrol.

Il a été projeté conformément aux normes CEI 12/13 V DEC. 1988.

Tout autre emploi doit être considéré impropre et, par conséquent, dangereux.

Il ne faudra pas considérer le constructeur responsable de tout éventuel dommage causé par un usage impropre ou bien erroné.

L'installation doit être conforme aux normes CEI en vigueur.

Tout appareil constituant l'installation doit être destiné exclusivement à l'emploi pour lequel il a été conçu.

Après avoir enlevé l'emballage il faut s'assurer que l'appareil soit intact.

Les éléments de l'emballage (petits sachets en plastique ou polystyrène, etc.) ne devront jamais être à portée d'enfant, car ils sont dangereux.

Avant de procéder à l'installation, il faut installer un interrupteur séparateur, de protection.

Avant de brancher l'appareil il faut vérifier que les données indiquées sur la plaque données correspondent à ceux qui sont prescrits par le réseau de distribution.

Ne jamais obstruer les trous ou les fentes de ventilation ou d'élimination chaleur.

Avant d'effectuer toute opération de nettoyage ou d'entretien, il faut débrancher l'appareil du réseau d'alimentation électrique.

En cas de panne ou de mauvais fonctionnement de l'appareil, il faut enlever l'alimentation à l'aide de l'interrupteur général sans y causer de dommage.

Pour toute éventuelle réparation il faudra contacter le service après-vente autorisé par le constructeur.

Au cas où les instructions ci-dessus ne seront pas respectées, la sécurité de l'appareil dérivés.

Ce document devra toujours être annexé à l'alimentation.

DESCRIPTION DU SYSTEME

Les prestations du système duplex sont:

- Envoi d'appel (électronique) depuis la plaque de rue au poste d'appartement.
- Conversation depuis le portier jusqu'au poste d'appartement et vice versa.
- Commande de la serrure électrique du poste d'appartement.

Seuls sont possibles les installations avec liaison à:

- 1 portier électrique.
- 2 portiers électriques en commutation automatique.

Dans le raccordement à un portier électrique est prévue la fonction de secret de conversation.

La qualité phonique de ce nouveau système est supérieure. Nous avons employé le système d'amplification téléphonique vivevoix avec balance électronique (pendant la conversation, la balance atténue un des deux canaux, en agissant sur l'autre. De cette façon; on peut éviter l'effet "Larsen").

Les niveaux d'émission et de réception sont réglés à la production sur des valeurs optimales. L'installateur a la possibilité de régler uniquement l'amplification vers l'extérieur en agissant sur le potentiomètre situé sur le module hautparleur. L'amplification vers le poste d'appartement n'est pas réglable.

Les postes d'appartement Ref. 752/33 sont compatibles et interchangeables avec les actuels postes d'appartement Ref. 752/23, Ref. 752/231 et Ref. 4340/23, ainsi que l'alimentation.

Le système duplex Mod. 752 est composé des éléments suivants.

- **Poste d'appartement Réf. 752/33:** avec 1 touche de conversation, 1 touche ouvre-porte et 1 touche pour services auxiliaires.
- **Alimentation Réf. 752/20** pour montage sur rail ou murale. Alimentation 110-230V, 28VA.
- **Portier version Sinthesi:**
 - Réf. 1145/75: module hautparleur.
 - Réf. 1145/70: module micro.
 - Réf. 1145/71: module micro avec 1 touche.
 - Réf. 1145/72: module micro avec 2 touches.

Accessories

- Les accessories suivants complètent le système:
 - Réf. 752/60: boîtier encastré pour poste d'appartement.
 - Réf. 9854/52: ronfleur électronique supplémentaire (Buzzer)
 - Réf. 788/52: relais répéteur d'appel.
 - Réf. 752/5: secret de conversation.
 - Réf. 5330/60: dispositif de désinsertion pour installations avec de conversation.

POSTE D'APPARTEMENT DUPLEX

Le poste d'appartement duplex **Duo** emploie comme transmetteur un micro à électret qui garantit une transmission à la fois constante et linéaire.

Le poste d'appartement est prédisposé pour recevoir l'appel extérieur directement sur le hautparleur grâce à une modulation bitonale fournie par l'alimentation.

Le poste d'appartement **Duo** est prévu pour deux versions:

- Version en saillie.
- Version en encastrement.

Les raccords des fils provenant de la colonne montante se font après avoir fixé la base de l'appareil au mur.

Le dispositif est doté de 3 touches:

- Une touche de conversation.
- Une touche ouvre-porte.
- Une touche auxiliaire pour services spéciaux.

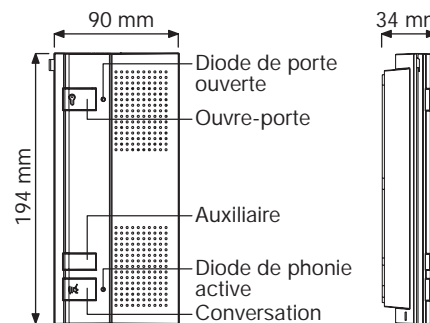

VERSION EN SAILLIE

Pour fixer le poste interne à la paroi, utiliser deux chevilles en correspondance des deux fentes situées sur la base.

La partie centrale de la base est utilisée pour l'entrée des conducteurs.

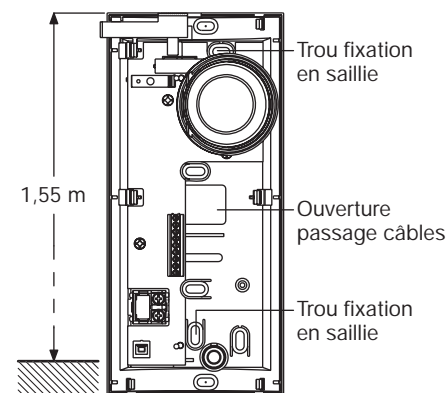

VERSION EN ENCASTREMENT

Pour cette modalité d'installation, utiliser le boîtier en encastrement avec habillage Réf. 752/60.

- Instructions à suivre pour l'encastrement:
- Encastrer le boîtier **A**. Celui-ci ne doit pas être scellé à plus de 1cm en retrait du mur fini.
- Retirer la partie frontale du poste pour accéder aux bornes de raccordement.
- Pour l'enlever, faire levier avec un tournevis sur les fentes prévues à cet effet.
- Introduire la base dans l'habillage **B** et ensuite visser la base au boîtier en encastrement avec les vis e1 - e2.
- Procéder aux raccordements.
- Refermer la partie frontale.

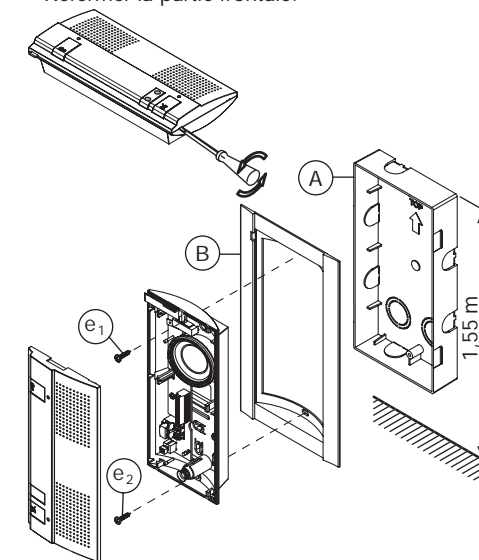

Ne pas changer la position des deux trimmers situés sur le bornier.

ALIMENTATION

L'alimentation Réf. 752/20 est constituée de:

- Transformateur 28VA.
- Primaire 110 - 230V~.
- Secondaire 12V~, 1A (alimentation ouvre-porte et ronfleur, bornes -0, ~12).
- Secondaire 18V~, 0,2 (bornes -0, ~18).
- Secondaire 15Vcc - 300mA (déjà raccordé pour l'alimentation des circuits amplificateurs).
- Sortie pour appel modulé sur hautparleur avec F1= 1200Hz, F2= 1800Hz avec variation de 10 à 20Hz.
- Amplificateur portier - poste d'appartement (entrée bornes 3-4, uscita morsetti 5-6).

- Amplificateur poste d'appartement - portier (entrée bornes 7-8, sortie bornes 1-2).

Il peut être monté sur rail tréfilé aux normes DIN 46277 ou en version murale à l'aide de 2 vis et de leurs chevilles.

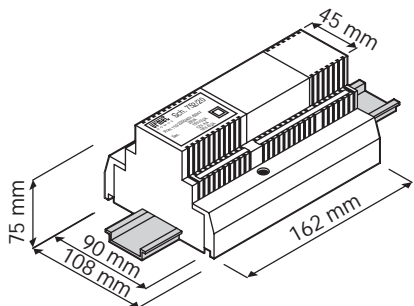

La longueur de 162mm correspond à 9 modules de 18mm selon les normes DIN 43880.

ACCESSORIES

Dans la base du poste interne il est possible de placer le ronfleur électronique à 12Vca pour appels supplémentaires Réf. 9854/52.

Ce dispositif doit être acheté à part et doit être monté par l'installateur.

RONFLEUR ELECTRONIQUE SUPPLEMENTAIRE "BUZZER"

Le ronfleur Réf. 9854/52 peut être utilisé comme appel supplémentaire.

Pour l'insertion du ronfleur à l'intérieur du poste d'appartement, suivre les instructions suivantes:

- Visser le ronfleur sur la base, en utilisant une vis 2,9 x 6,5 (voir la figure).
- Raccorder les fils de l'installation sur les deux bornes.

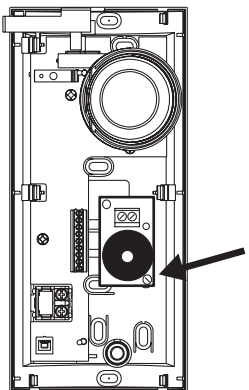

RELAIS REPETITEUR D'APPEL

Comme illustré précédemment, l'appel depuis la plaque de rue vers les postes d'appartement advient directement sur le haut-parleur grâce à une modulation fournie par l'alimentation.

Dans les cas où l'on voudrait envoyer l'appel sur des sonneries ou des ronfleurs supplémentaires, il est nécessaire d'utiliser un répéteur d'appel Réf. 788/52 à raccorder en parallèle au Haut-parleur du poste d'appartement.

Pour le raccordement suivre les instructions suivantes:

- Raccorder les bornes 6 et CA sur celles correspondantes sur le poste d'appartement.

Le relais répéteur est alimenté par un transformateur de 12V dont la tension peut alimenter la sonnerie supplémentaire.

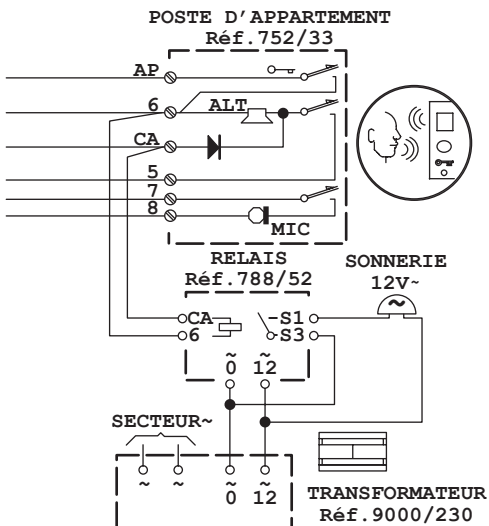

PORTIER DUPLEX

Le portier du système est réalisé exclusivement avec 2 modules (séparés) de la série Sinthesi.

Le portier duplex est composé de la sortie:

Module Haut-Parleur: Réf. 1145/75

Module Micro: Réf. 1145/70 sans touches

Réf. 1145/71 avec 1 touche

Réf. 1145/72 avec 2 touches

Afin d'éviter les effets de Larsen (sifflement), les 2 modules ne peuvent être assemblés un après l'autre mais il faut les séparer par un module de touches ou de répertoire.

Le niveaux d'émission et de réception sont réglés à la production sur des valeurs optimales. Il est

possible de régler l'amplification vers l'extérieur en agissant sur le potentiomètre inséré dans le module haut-parleur.

L'amplification vers l'intérieur n'est pas réglable.

Le potentiomètre inséré dans le module micro agit sur le niveau d'émission. Vers le poste d'appartement uniquement, lors d'un remplacement d'un ancien poste "Superjolly", on doit raccorder la borne + à la place de la borne +M.

Pour une installation correcte, consulter les manuels livrés avec les différents produits.

INTERCHANGEABILITE AVEC LES INSTALLATIONS PRECEDENTES

POSTE D'APPEL

Le poste d'appartement mains libres Duo est interchangeable avec les modèles Réf. 752/23, 752/231, Jolly et Superjolly 1ère série, dotés de capsule émettrice à charbon, et Superjolly 2ème série.

Le poste d'appartement Jolly avec le haut-parleur à la place de la capsule à charbon, n'est pas interchangeable.

A noter que Duo est dépourvu de ronfleur et qu'il est uniquement conçu pour recevoir directement l'appel externe sur le haut-parleur, par le biais d'un signal bitonal fourni par l'alimentation.

En cas de remplacement dans les installations Jolly et Superjolly 1ère série, où l'appel est envoyé sur le ronfleur (borne RZ), il faudra donc intégrer dans le Duo un ronfleur électronique (buzzer) Réf. 9854/52. Une borne du ronfleur devra être raccordée sur la borne 6 du Duo, tandis que l'autre borne devra être connectée au fil d'appel qui, dans les anciens postes internes, était raccordé sur la borne RZ.

En cas de remplacement dans les installations Superjolly 2ème série, le ronfleur n'est pas nécessaire, étant donné que le fil d'appel des deux systèmes est raccordé à la borne CA.

SC101-0211B

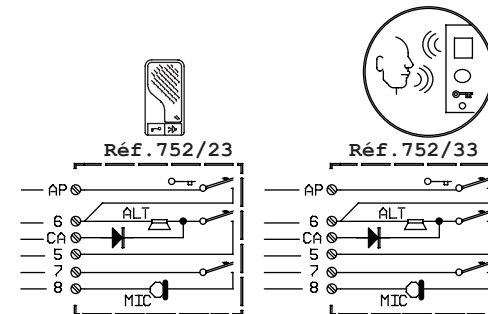
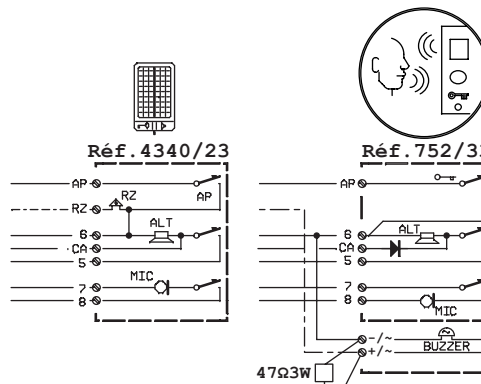

PORTIER

Les portiers Mod. Sinthesi sont électriquement compatibles avec les portiers Mod. Kombi et avec les portiers Réf. 4340/27 pour les Plaques de rue Mod. 625.

Leur remplacement est toujours possible sur le Mod. Kombi, à condition de remplacer également les habillages et les cadres de fixation au boîtier à encaster.

Sur les Plaques de rue avec poste externe Réf. 4340/27, il faudra par contre remplacer aussi les boîtiers à encaster.

Le schéma SC101-0211 met en évidence la correspondance entre les bornes des différents modèles.

ALIMENTATION Réf. 752/20

Il est interchangeable avec le modèle précédent Réf. 4340/20, tandis qu'il ne l'est pas avec le type Jolly Réf. 4330/20.

Dans ces cas, pour utiliser le nouvel alimentation, il faudra remplacer aussi le portier.

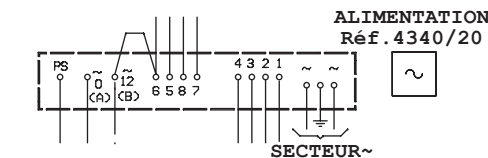
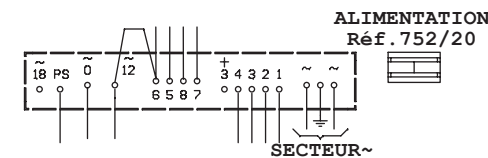

Pour remplacer l'alimentation Réf. 4340/20 par la nouvelle Réf. 752/20, raccorder les fils sur les bornes mêmes.

Attention à raccorder sur la borne 3 et non sur la borne +3 laquelle est utilisée pour les nouvelles installations bicanales Mod. 752.

ALIMENTACIÓN

INSTRUCCIONES PARA EL INSTALADOR

Leer antetamente las siguientes instrucciones que proveen importantes indicaciones sobre la seguridad de la instalación, del empleo y de la manutencion.

Este aparato tendrá sólo al empleo por el cual se ha creado, es decir para la alimentación de los sistemas de portero, de video control.

Ha sido proyectado según las normas CEI 12/13 V Dic. 1988.

Cada otro empleo se puede considerar improprio y, por esto, peligroso.

El fabricante no tiene responsabilidad para casuales daños causados por empleos improprios, incorrectos e irracional.

La instalación tiene que respetar las normas CEI vigentes.

Todos los aparatos del sistema tienen que estar destinados sólo al empleo por el cual se han creado.

Después del desembalaje, verificar cada daño posible.

No poner el embalaje (saquitos en plástico, espuma de poliestireno, etc.) al alcance de los niños porque puede ser potencialmente peligroso.

Antes de conectar el aparato verificar que los valores de la tarjeta correspondan a los datos de la red.

No obstruir los huecos y la fisuras para el aireación o la eliminación del calor.

Antes de las operaciones de pulimiento y manutención, desconectar el aparato con el interruptor del sistema.

En caso de falla y/o de mal funcionamiento del aparato desconectarlo por medio del interruptor general del sistema.

Para la reparación del aparato contactar el servicio asistencia autorizado por Urmet.

Si no se respetan las indicaciones sobredichas, se puede comprometer la seguridad del aparato.

El instalador tiene que verificar que las informaciones para el usuario estén indicadas sobre los aparatos derivados.

Este documento tendrá que estar siempre agregado al alimentación.

DESCRIPCION DEL SISTEMA

Las prestaciones del sistema duplex son:

- Envío de la llamada (electrónica) de la placa pulsadora exterior al aparato de vivienda.
- Conversación del microaltavoz al aparato de vivienda y viceversa.
- Mando de la cerradura eléctrica del aparato de vivienda.

Se pueden realizar sólo instalaciones con conexión a:

- 1 portero eléctrico.
- 2 porteros eléctricos en conmutación automática.

En la conexión con un portero electrico es prevista la función de secreto de conversación.

El rendimiento fónico del nuevo sistema es superior al rendimiento por que se emplean circuitos de tipo telefónicos duplex, con balanza electrónica (durante la conversación, la balanza atenua un canal al fine de evitar el efecto "Larsen").

Los niveles de transmisión y recepción se regulan durante la fase de producción sobre valores optimales. Es posible, de parte del instalador ajustar sólo la amplificación hacia el exterior obrando sobre el potenciómetro puesto en el módulo altavoz. El amplificación hacia el aparato de vivienda no es ajustable.

Los aparatos de vivienda Ref. 752/33 son compatibles e intercambiables con los actuales aparatos de vivienda Ref. 752/23, Ref. 752/231 y Ref. 4340/23, también como el alimentador.

El sistema Duplex duo Mod. 752 se constituye de los siguientes particulares.

- **Aparatos de vivienda Ref. 752/33:** con 1 pulsador de conversación, 1 pulsador abrepuerta 1 pulsador para servicios auxiliares.

- **Alimentador Ref. 752/20** para montaje sobre barra o a la pared. Alimentación 110-230V, 28VA.

• Microaltavoz versión Sinthesi:

- Ref. 1145/75: módulo solo altavoz.
- Ref. 1145/70: módulo micrófono.
- Ref. 1145/71: módulo mocrófono con 1 pulsador.
- Ref. 1145/72: módulo micrófono con 2 pulsadores.

• Accesorios

- Completan el sistema los siguientes accesorios:
 - Ref. 752/60: caja de empotramiento para aparato de vivienda.
 - Ref. 9854/52: zumbador electrónico adicional (Buzzer)
 - Ref. 788/52: relé repetidor de llamada .
 - Ref. 752/5: secreto de conversación.
 - Ref. 5330/60: dispositivo desconexión para sistemas con secreto.

APARATO DE VIVIENDA DUPLEX

El aparato de vivienda duplex duo utiliza como transitoria un micrófono de electrete que garantiza una transmisión constante y lineal.

El aparato de vivienda está predispuesto para recibir las llamadas del exterior directamente en el altavoz por medio de un sonido bitonal provisto por la alimentación.

El aparato de vivienda duo se puede instalsalar a la pared:

- Versión de apoyo en la pared.
- Versión encaje en la pared.

Todas las conexiones a la línea se hacen después de haber fijado la base del aparato a la pared, facilitando lo más posible la operación.

El dispositivo presenta 3 pulsadores:

- Uno para la conversación.
- Uno para el servicio abrepuerta.
- Uno auxiliar para servicios especiales.

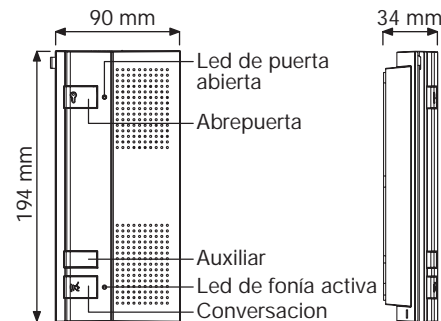

VERSIÓN APOYO EN LA PARED

Para fijar en la pared el puesto interior poner dos tacos en correspondancia de los dos orificios situados en la base.

La zona central de la base es reservada para la entrada de los hilos conductores.

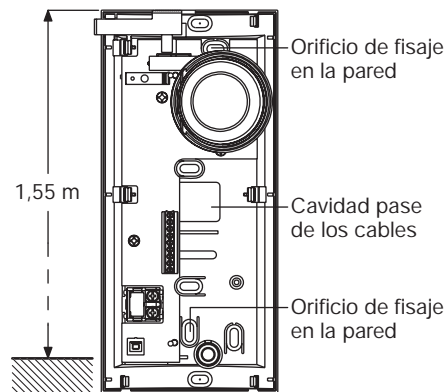

VERSIÓN ENCAJE EN LA PARED

Para esta modalidad de instalación utilizar la caja de encaje con recuadro Ref. 752/60.

Las operaciones para el empotramiento son las siguientes:

- Empotrar la cja A. El revoque debe resultar siempre a hilo o saliente de 1cm con respecto a la caja.
- Sacar la placa frontal del aparato para llegar a los bornes de conexión de los hilos del sistema.
- Para retirarlo hacer palanca con un destornillador en los orificios dedicados.
- Introducir la base en el recuadro B y entonces atornillar la base en la caja de encaje por medio de los tornillos e1 - e2.
- Efectuar la conexiones.
- Reponer la placa frontal.

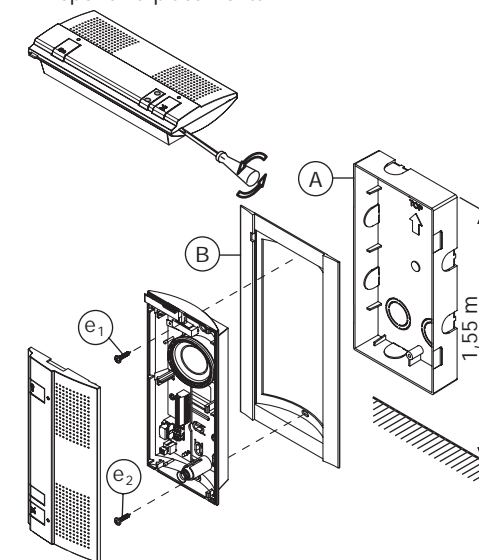

No modificar la posición de los dos trimmer situados sobre la caja de bornes.

ALIMENTACION

La alimentación Ref. 752/20 se constituye de:

- Transformador 28VA.
- Primario 110 - 230V~.
- Secundario 12V~, 1A (alimentación abrepuerta y zumbador - bornes ~0, ~12).
- Secundario 18V~, 0,2 (bornes ~0, ~18).
- Secundario 15Vcc - 300mA (conectado interiormente - alimentación circuitos amplificadores).
- Salida para llamada bitonal en el altavoz con F1= 1200Hz, F2= 1800Hz con sweep rate 10 - 20Hz.
- Amplificador hacia el interior (ingreso bornes 3-4, salida bornes 5-6).

- Amplificador hacia el exterior (ingreso bornes 7-8, salida bornes 1-2).

La alimentación se puede montar en, regletas de trefilado según las especificaciones DIN 46277 o fijar a la pared por medio de dos tornillos de taco.

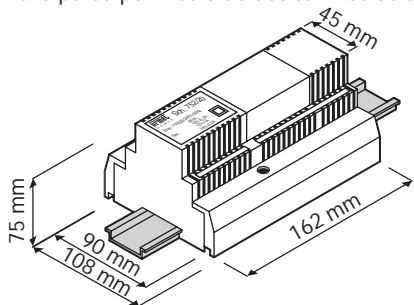

La longitud de 162mm corresponde a 9 módulos de 18mm cada uno, según las especificaciones DIN 43880.

ACCESORIOS

La base del puesto interior tiene reservada una posición para poder introducir el timbre trepidante electrónico "buzzer" a 12Vca para llamadas adicionales Ref. 9854/52.

Tal dispositivo tiene que ser adquirido por separado y introducido por el instalador.

ZUMBADOR ELECTRONICO SUPLEMENTARIO "BUZZER"

El zumbador Ref. 9854/52 puede ser utilizado como llamada suplementaria. Para la inserción del zumbador en el interior del aparato de vivienda, respetar las siguientes instrucciones:

- Atornillar el "buzzer" en la base utilizando un tornillo 2,9 x 6,5 (mirar figura).
- Conectar los conductores del sistema sobre los dos bornes.

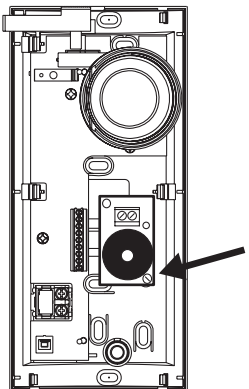

RELE REPETIDOR DE LLAMADA

Como indicado anteriormente, llamada desde la placa pulsadora exterior hacia los aparatos de vivienda se realiza directamente sobre el altavoz por medio de un tono bitonal producido por la alimentación.

Si se quiere enviar la llamada también a los timbres o zumbadores suplementarios, es necesario emplear el repetidor de llamada Ref. 788/52 de conectar en paralelo al altavoz del aparato de vivienda.

Para el conexionado seguir las siguientes instrucciones:

- Conectar los bornes 6 y CA sobre los correspondientes del aparato de vivienda.

El relé repetidor tiene que estar alimentado por un transformador de 12V cuya tensión puede alimentar el timbre suplementario.

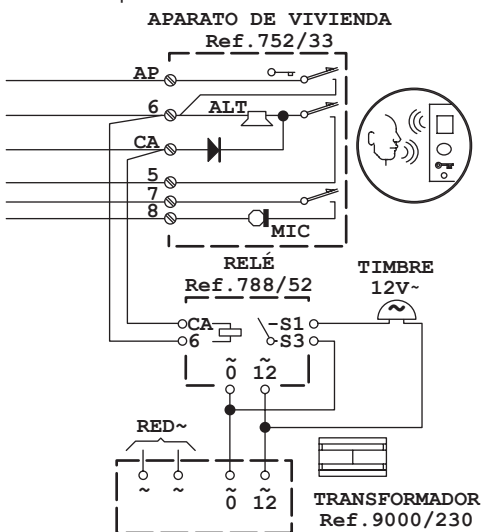

PORTERO DUPLEX

El portero del sistema duplex se realiza exclusivamente con dos módulos (separados) de la placa modular Synthesi.

El portero duplex se compone de:

- Módulo altavoz: Ref. 1145/75
- Módulo micrófono: Ref. 1145/70 sin teclas
- Ref. 1145/71 con 1 pulsador
- Ref. 1145/72 con 2 pulsadores

Al fin de evitar efectos "Larsen" (silbido), los dos módulos no pueden ser ensamblados cerca, sino hay que ponerlos separados por un módulo pulsadores o repertorio.

Los niveles de transmisión y recepción se regulan sobre valores óptimos durante la fase de

producción. Es posible ajustar el amplificación hacia el exterior obrando sobre el potenciómetro puesto en el módulo altavoz.

El amplificación hacia el aparato de vivienda no se puede ajustar.

El potenciómetro puesto en el módulo micrófono, actúa sobre el nivel de transmisión hacia el aparato de vivienda. Solo cuando se emplea como recambio en los viejos sistemas "Superjolly", se debe conectar el borne + en lugar del borne +M.

Para la correcta instalación mirar los libretos anexos de los singulos dispositivos.

INTERCAMBIABILIDAD CON LOS SISTEMAS ANTERIORES

APARATO DE VIVIENDA

El puesto interior altavoz Duo es intercambiable con los modelos Ref. 752/23, 752/231, Jolly y Superjolly primera serie con cápsula de transmisión en carbon y Superjolly segunda serie.

El puesto interior Jolly con el altavoz en cambio de la cápsula en carbón no es intercambiable.

Particular muy importante es que Duo no esta equipado con un timbre trepidante pero es solo reservado a recibir la llamada externa directamente en el altavoz por medio de un señal bitonal generado por el alimentador.

En el caso de sustitución en los sistemas Jolly y Superjolly primera Serie donde la llamada es enviada en el timbre (borne RZ), es entonces necesario introducir en el interior del Duo el timbre electrónico (buzzer) Ref. 9854/52. Un borne del timbre se deberá conectar en el borne 6 del Duo, el otro borne se deberá conectar con el cable de llamada que en los viejos puestos interiores son conectados en el borne RZ.

En el caso de sustitución en los sistemas Superjolly segunda Serie, el buzzer no es necesario porque el cable de llamada en ambos los sistemas son enviados en el borne CA.

SC101-0211B

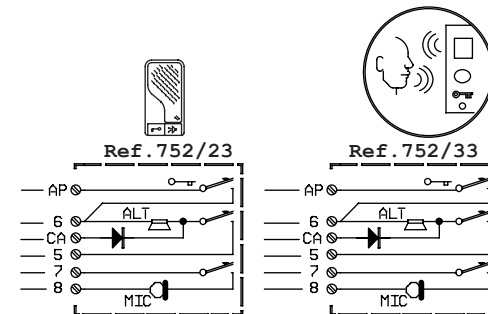
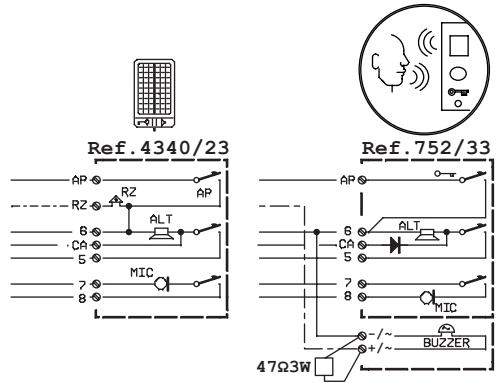

MICROALTAVOCES

Los puestos externos Mod. Synthesi son electricamente compatibles con los puestos externos Mod. Kombi y con puestos externos Ref. 4340/27 para unidad de conmutadores Mod. 625.

La sustitución es siempre posible en Mod. Kombi solo si se cambia también el recuadro y el cuadro de fijaje en la caja de encaje. En las unidades de conmutadores con puesto externo Ref. 4340/27, se deberá sustituir también la caja de encaje.

En el esquema SC101-0211 es posible localizar la correspondencia entre bornes de los distintos modelos.

ALIMENTACION Ref. 752/20

Se puede intercambiar con el modelo antecedente Ref. 4340/20, pero no se puede intercambiar con el modelo Jolly Ref. 4330/20.

Si se quiere emplear la nueva alimentación hay que substituir también el microaltavoz.

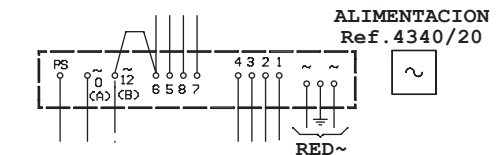
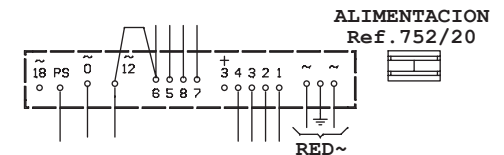

Para substituir el alimentación Ref. 4340/20 con el nuevo Ref. 752/20, conectar los conductores con los mismo bornes. Cuidado en conectarse sobre los bornes 3 y no sobre el borne +3 que sirve para los nuevos sistemas duplex Mod. 752.

DEUTSCH

NETZGERÄT

FÜR DEN INSTALLATEUR ZU BEACHTEN

Von folgenden Anweisungen ist aufmerksamer Notiz zu nehmen, da sie wichtige Hinweise für die Sicherheit, den Gebrauch und die Wartung der Anlage geben.

Dieses Gerät darf ausschliesslich für die vorgesehene Verwendung benutzt werden, das heisst die Speisung von Türsprechanlagen, Türfernsehanlagen und Überwachungs-systemen.

Es entspricht den Normen CEI 12/13 C Dez. 1988. —edmöglicher andersweitige Gebrauch ist unvorhergesehen und deshalb gefährlich.

Der Hersteller übernimmt keinerlei Verantwortung für Schäden, die durch unsachgemässen, falschen oder unnützen Gebrauch entstehen.

Die Ausführung der Anlage muss den gültigen CEI Normen entsprechend.

Sämtliche Geräte der Anlage dürfen ausschliesslich für die vorgesehenen Gebrauch verwendet werden.

Nach der Entfernung der Verpackung ist die Unversehrtheit des Gerätes überprüfbar.

Das Verpackungsmaterial (Plastiktüten, Polysterol, usw.) darf nicht in Reichweite von Kindern gelangen da gefährlich.

Es ist angebracht, dem Netzgeräten einen geeigneten Trenn- oder Schutzschalter vorzuschalten.

Vor Anschluss des Netzgerätes ist zu überprüfen, dass die auf dem Gerät angegebene Spannung mit der des Stromnetzes übereinstimmt.

Öffnungen und Schlitze für die Belüftung und Hitzabsonderung sind freizuhalten.

Vor Reinigungs- oder Wartungseingriffen ist die Stromzufuhr der Netzgerätes durch Betätigung des Schalters zu unterbrechen.

Bei Nicht- oder Fehlfunktion des Netzgerätes ist die Stromzufuhr and Hauptschalter zu unterbrechen.

Für eventuell notwendige Reparaturen ist nur eine vom Hersteller autorisierte Assistenzstelle heranzuziehen.

Für eventuell notwendige Reparaturen ist nur eine vom Hersteller autorisierte Assistenzstelle heranzuziehen.

Die Nichtbeachtung obiger Anweisungen kann die Sicherheit des Gerätes beeinflussen.

Der Installateur muss sich versichern, dass die für den Gebraucher bestimmten Informationen auf sämtlichen abgeleiteten Apparaten aufgeführt sind.

Diese Dokument muss dem Netzgerät beigefügt bleiben.

BESCHREIBUNG DER ANLAGE

Die Leistungen dieser Anlage sind charakteristisch für das Duplex-System, das heisst:

- Übertragung des (elektronischen) Rufsignals von der Aussenstelle zur Innenstelle.
- Konversation von der Aussen-zur Innenstelle und zurück.
- Betätigung der elektrischen Türöffnung von der Innenstelle.

Anschlussmöglichkeit der Anlagen nur mit:

- 1 Türstation.
- 2 Türstation mit automatischer Umschaltung.

Im Fall von Anschluss an eine elektrische Türstation ist die Funktion der Mithörsperrung vorgesehen.

Die phonische Leistung der neuen Anlage ist, da eine elektronische ausbalancierte Telefonlautsprecherschaltung verwendet wurde. Wenn ein Kanal mit einem Gespräch besetzt ist, wird die phonische Leistung des anderen Kanals stark reduziert um den "Larsen" Effekt zu vermeiden.

Übertragung und Empfang wurden im Produktionsprozess optimalen Messwerten entsprechend eingestellt. Die Verstärkung nach aussen hin kann von dem Installateur, falls notwendig, am Potentiometer der Lautsprechermodule vorgenommen werden.

Die Verstärkung zur Innenstelle ist nicht möglich.

Die Innenstelle Karte 752/33 ist mit den bisherigen Innenstellen Karte 752/23, Karte 752/231 und Karte 4340/23, verträglich und austauschbar, ebenso das Netzgerät.

Die duo Sprechanlage Mod. 752 besteht aus folgenden Geräten.

- **Innenstelle Karte 752/33:** mit 1 Sprechtaete, 1 Türöffner 1 Taste für Zusatzleistungen.
- **Netzgerät Karte 752/20** für Verteiler- oder Wandeinbau 110-230V, 28VA.
- **Sprecheinsatz Nur in der Synthesi-Version:**
 - Karte 1145/75: Nur Lautsprechanlage.
 - Karte 1145/70: Mikrofonanlage.
 - Karte 1145/71: Mikrofonanlage mit 1 Ruf-taste.
 - Karte 1145/72: Mikrofonanlage mit 2 Ruf-tasten.
- **Zubehör**
- Die Anlage wird durch folgendes Zubehör vervollständigt:
 - Karte 752/60: Einbaukasten für Innenstelle.
 - Karte 9854/52: Einbau Signal.
 - Karte 788/52: Zusatzsignal-Relais für Innenstelle.
 - Karte 752/5: Mithörsperrung für die Innenstelle.
 - Karte 5330/60: Abschaltgerät für Anlagen mit Mithörsperrung.

DUPLEX INNENSTELLE

Die Duplex Innenstelle **duo** verwendet ein Elektretmikrofon, das in der Übertragung konstant und linear bleibt.

Die Innenstelle ist so ausgerüstet, dass sie den Ruf von aussen direkt am Lautsprecher durch einen vom Netzgerät übertragenen Zweiton erhält.

Die **duo**-Innenstelle kann installiert werden:

- Aufputzversion.
- Unterputzversion

Der Einfachheit halber werden sämtliche Anschlüsse ausgeführt, nachdem der Apparat an der Wand befestigt wurde.

Die Vorrichtung ist mit 3 Tasten ausgerüstet:

- Einer Sprechtaete.
- Enem Türöffner.
- Eine Hilfstaste für Sonderleistungen.

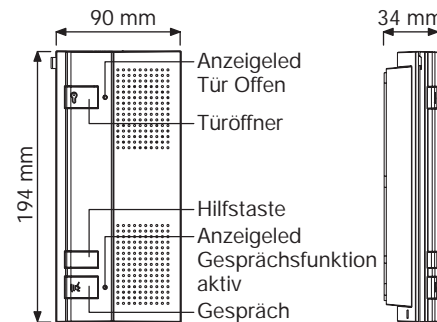

AUFPUTZVERSION

Um die Innenstelle an der Wand zu fixieren, zwei Dübel entsprechend dem Abstand der zwei Langlöcher des Unterteils einsetzen.

Die Mitte des Unterteils ist für den Leitereingang vorgesehen.

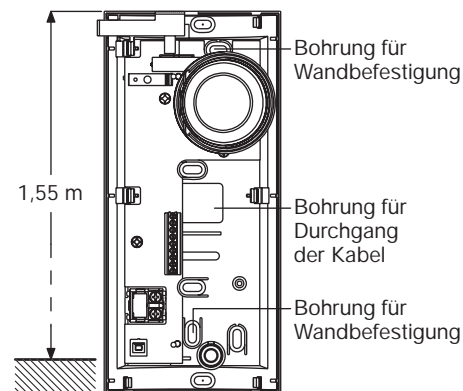

UNTERPUTZVERSION

Für die Unterputzmontage muss die UP-Dose mit Rahmen Karte 752/60 verwendet werden.

- Zum Einbau ist wie folgt vorzugehen:
- Den Einbaukasten **A** einsetzen. Der Putz muss mit dem Kasten abschliessen oder bis zu max. 1cm überstehen.
- Für die Freilegung der Anschlussklemmen die Abdeckung der Hausstation abheben.
- Um sie zu entfernen, mit einem Schraubenzieher an den dazu bestimmten Schlitzen heraushebeln.
- Den Unterteil in den Rahmen **B** einsetzen und dann den Unterteil auf die UP-Dose mit den Schrauben **e1** - **e2** einschrauben.
- Anschlüsse ausführen.
- Abdeckung wieder aufsetzen.

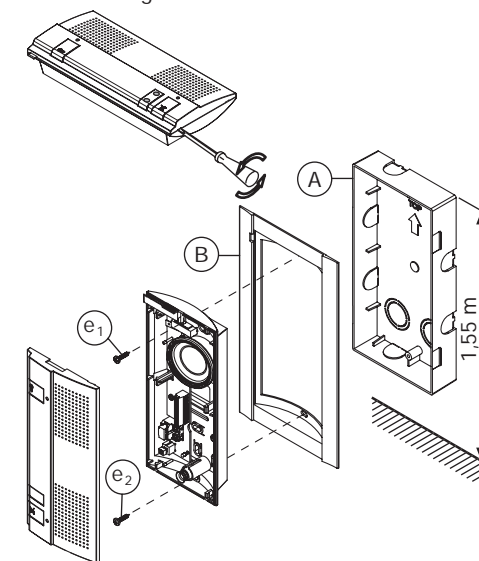

Die Position der zwei Trimmer auf der Klemmenleiste nicht ändern.

NETZGERÄT

Die Netzgerät Karte 752/20 besteht aus:

- Transformator 28VA.
- Primärspannung 110 - 230V~.
- Sekundärspannung 12V~, 1A (Stromzufuhr des Türöffners und Brummers - Klemmen -0, -12).
- Sekundärspannung 18V~, 0,2 (Klemmen -0, -18).
- Sekundärspannung 15Vcc - 300mA (Innenanschluss - Speisung der Verstärkerkreise).
- Ausgang für Zweitonruf zum Lautsprecher mit F1 = 1200Hz, F2 = 1800Hz mit sweeprate 10 - 20Hz.

- Verstärker Türstation - Hausstation (Eingangsklemmen 3-4, Ausgangsklemmen 1-2).
- Verstärker Hausstation - Türstation (Eingangsklemmen 7-8, Ausgangsklemmen 1-2).

Das Netzgerät kann DIN 46277 Norm entsprechend auf gezogener Schiene oder an der Wand mit zwei Schrauben befestigt werden.

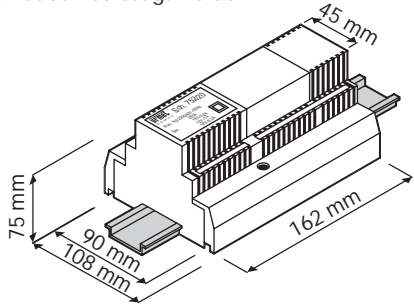

Die Länge von 162mm entspricht 9 Modulen von 18mm entsprechend der DIN 43880 Norm.

ZUBEHÖR

Der Unterteil der Innenstelle ist für die Einsetzung des elektrischen Buzzers 12V AC für zusätzliche Anrufe Karte 9854/52 voreingestellt.

Diese Vorrichtung muss getrennt gekauft werden und vom Installateur eingesetzt werden.

EINBAU SIGNAL "BUZZER"

Das Einbau-Signal Karte 9854/52 kann als Zusatzruf verwendet werden.

Für die Anbringung des Einbau Signales in der Innenstelle ist wie folgt vorzugehen:

- Den Buzzer auf den Unterteil mit einer Schraube 2,9 x 6,5 einschrauben (siehe Abbildung).
- Die Drähte der Anlage mit den zwei Klemmen verbinden.

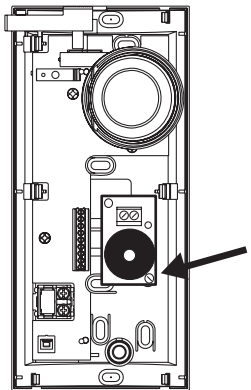

RUFWEIDERHOLRELAIS

Wie schon vorher angedeutet wird der Ruf von der Türstation direkt zum Lautsprecher durch einen Zweitton vom Netzgerät übertragen. Falls der Ruf ebenfalls auf Extraklingeln oder Einbau Signal übertragen werden soll, ist die Rufwiederholung durch die Vorrichtung Karte 788/52 notwendig, die parallel zum montieren ist.

Für den Anschluss ist folgendes zu beachten:

- Die Klemmen 6 und CA mit den entsprechenden der Innenstelle verbinden.

Das Relais für Zusatzsignal wird durch einen Transformator von 12V gespeist, dessen Spannung ebenfalls die Extraklingelanlage speisen kann.

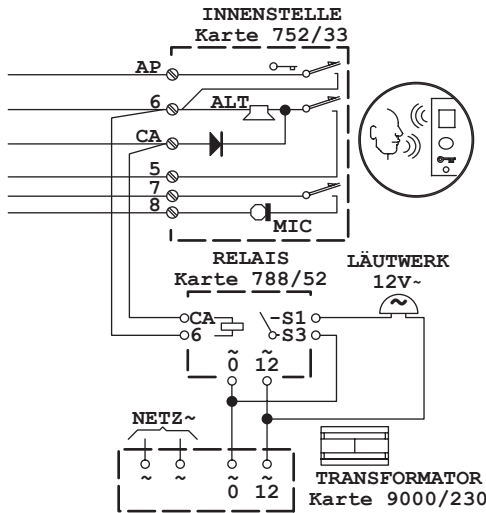

DUPLEX-SPRECHEINSATZ

Der Sprechereinsatz der Anlage wird ausschliesslich mit zwei (separaten) Modulen der Syntheserie ausgeführt, weswegen die Montage auf die Türstation Mod. 625 nicht möglich ist.

Der Duplex-Sprechereinsatz setzt sich wie folgt zusammen:

- Lautsprechemodul: Karte 1145/75
- Mikrofonmodul: Karte 1145/70 ohne Tasten
Karte 1145/71 mit 1 Ruftaste
Karte 1145/72 mit 2 Ruftasten

Um den "Larsen" Effekt (Pfeifen) zu vermeiden, können die beiden Module nicht nebeneinander montiert werden, sondern müssen durch ein Informations- oder Ruftasten-Modul getrennt werden.

Die Übertragungs- und Empfangswerte sind in dem Produktionsprozess optimal eingestellt worden. Die

Verstärkung nach aussen hin kann am Potentiometer der Lautsprechanlage reguliert werden. Eine Verstärkung zur Innenstelle ist nicht einstellbar.

Das Potentiometer im Mikrofonmodul wirkt auf die Übertragungsstärke zur Innenstelle. Nur falls die Innenstelle als Ersatzteil in den alten Superjolly-Anlagen verwendet wird, ist die Klemme + anstelle der Klemme +M zu verbinden ist.

Für die korrekte Installation siehe die mitgelieferten Bedienungsanleitungen der einzelnen Produkte.

AUSTAUSCHMÖGLICHKEIT MIT DEN VORHERGEGANGENEN MODELLEN

INNENSTELLE

Die Freisprech-Innenstelle Duo ist austauschbar mit den Modellen Karte 752/23, 752/231, Jolly und Superjolly der ersten Serie mit Kohlemikrofonkapsel und mit dem Modell Superjolly der zweiten Serie.

Die Innenstelle Jolly mit Lautsprecher statt der Kohlemikrofonkapsel ist nicht austauschbar.

Am Wichtigsten ist, dass Duo mit keinen Buzzer ausgerüstet ist, sondern kann nur einen externen Anruf direkt über den Lautsprecher mittels eines bitonalen Signals, das vom Netzgerät ausgesendet wird, erhalten.

Im Falle einer Ersetzung in den Anlagen Jolly und Superjolly der ersten Serie, wobei den Anruf über den Buzzer (Klemme RZ) gesendet wird, muss man in der Duo den elektronischen Buzzer Karte 9854/52 einsetzen. Eine Klemme des Buzzers muss an die Klemme 6 der Duo angeschlossen werden, und die andere Klemme muss an den Rufdraht angeschlossen werden, der in den alten Innenstellen an die Klemme RZ angeschlossen war.

Im Falle einer Ersetzung in Anlagen Superjolly der zweiten Serie braucht man keinen Buzzer, weil der Rufdraht in den beiden Anlagen zur Klemme CA geführt wird.

SC101-0211B

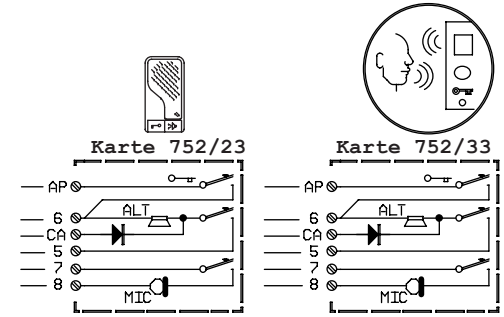
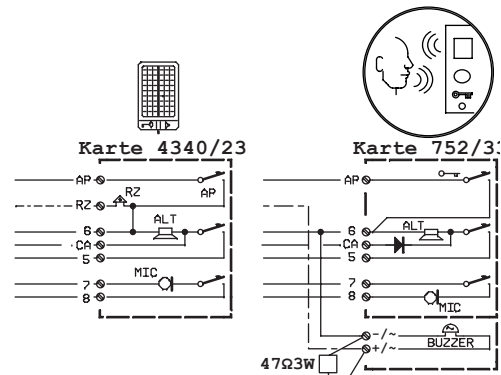

SPRECHEREINSATZ

Die Außenstellen Mod. Syntheserie sind elektrisch kompatibel mit den Außenstellen Mod. Kombi und mit den Außenstellen Karte 4340/27 für Tastenfelder Mod. 625. Die Ersetzung ist immer möglich, aber man muss die Einfassungen und die Befestigungsrahmen für die uP-Dose wechseln. Bei den Tastenfeldern mit Außenstelle Karte 4340/27 muss man dagegen auch die uP-Dose unbedingt wechseln. Im Schema SC101-0211 kann man die Übereinstimmung der Klemmen der verschiedenen Modellen finden.

NETZGERÄT Karte 752/20

Das Netzgerät kann mit dem vorhergegangenen Modell Karte 4340/20 ausgetauscht werden.

Es ist nicht austauschbar für den Typ Jolly Karte 4330/20.

Falls in diesem Fall da sNetzgerät ausgetauscht werden soll, ist ebenfalls die Aussenstelle auszutauschen.

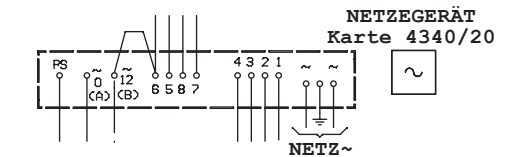
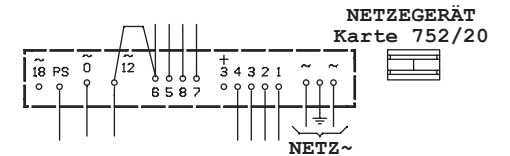

Für den Austausch des Netzgerät Karte 4340/20 mit dem neuen Modell Karte 752/20 sind die Leitungen an denselben Klemmen zu befestigen.

Es ist darauf zu achten, dass die Klemme 3 und nicht +3 verwendet wird, die das neue Duplex-System Mod. 752 dient.

ΤΡΟΦΟΔΟΤΙΚΑ

ΟΔΗΓΙΕΣ ΠΡΟΣ ΤΟΝ ΕΓΚΑΤΑΣΤΑΤΗ

- Διαβάστε προσεκτικά τις ακόλουθες οδηγίες, καθώς περιέχουν σημαντικές πληροφορίες για την ασφάλεια, τη χρήση και τη συντήρηση.
- Η συσκευή πρέπει να χρησιμοποιηθεί μόνο για τον σκοπό για τον οποίο σχεδιάστηκε.
- Η σχεδίαση της συσκευής συμμορφώνεται με τους κανονισμούς CE 12/13V Dec 1988.
- Κάθε χρήση εκτός προδιαγραφών, θεωρείται μη αποδεκτή και πιθανώς επικίνδυνη.
- Ο κατασκευαστής δεν φέρει ευθύνη για τυχόν ζημιές που οφείλονται σε χρήση εκτός προδιαγραφών, σε λάθος χρήση ή σε παράλογη χρήση.
- Η εγκατάσταση πρέπει να είναι σύμφωνη με τους υπάρχοντες κανονισμούς CE.
- Όλες οι συσκευές πρέπει να χρησιμοποιούνται μόνο για τον σκοπό για τον οποίο προορίζονται.
- Μετά το άνοιγμα της συσκευασίας, ελέγξτε την ακεραιότητα της συσκευής.
- Η συσκευασία (πλαστικές σακούλες, αφρός πολυστερίνης κλπ) πρέπει να διατηρείται μακριά από τα παιδιά, καθώς τα υλικά της μπορούν να καταστούν επικίνδυνα.
- Βεβαιωθείτε ότι η σύνδεση της συσκευής με το δίκτυο παροχής γίνεται μέσω κατάλληλου ασφαλειοδιακόπτη.
- Πριν από την σύνδεση της συσκευής, βεβαιωθείτε ότι η αναγραφόμενη τάση τροφοδοσίας είναι σύμφωνη με την παροχή του δικτύου.
- Μην φράσετε τις οπές απαγωγής θερμότητας της συσκευής.
- Πριν από κάθε εργασία συντήρησης ή καθαρισμού, διακόψτε την παροχή ρεύματος της συσκευής.
- Σε περίπτωση αστοχίας ή δυσλειτουργίας της συσκευής, αποσυνδέστε την από το δίκτυο και μην την καταστρέψετε.
- Για την επισκευή της συσκευής, αποτανθείτε σε εξειδικευμένο τεχνικό της Umjet.
- Αν η εγκατάσταση δεν συμφωνεί με τα προαναφερθέντα, τότε η ασφάλεια χρήσης της συσκευής περιορίζεται.

ΧΑΡΑΚΤΗΡΙΣΤΙΚΑ ΣΥΣΤΗΜΑΤΟΣ

Τα χαρακτηριστικά του συστήματος ανοικτής ακρόασης είναι:

- Ηλεκτρονική κλήση από τον πίνακα εισόδου προς τις συσκευές διαμερίσματος.
- Αμφίδρομη ταυτόχρονη ομιλία από το διαμέρισμα στην είσοδο και αντίστροφα.
- Άνοιγμα ηλεκτρικής κλειδαριάς από τη συσκευή διαμερίσματος.

Είναι δυνατόν να πραγματοποιηθούν οι παρακάτω τύποι εγκαταστάσεων:

- Σύνδεση με μία είσοδο (καλωδίωση 5+n).
- Σύνδεση με δύο εισόδους με αυτόματη μεταγωγή.

Η ένταση φωνής του συστήματος είναι υψηλότερη σε σχέση με το σύστημα παλαιότερου τύπου 'SuperJolly', καθώς χρησιμοποιείται διπλή τηλεφωνική καλωδίωση με σύστημα αυτόματης ρύθμισης έντασης (κατά τη συνομιλία ο ενισχυτής αυξομειώνει την ένταση αυτόματα, αποφεύγοντας έτσι τους μικροφωνισμούς). Τα επίπεδα έντασης του ενισχυτή είναι προρυθμισμένα σε ιδανικές τιμές. Ο εγκαταστάτης μπορεί να μεταβάλλει τα επίπεδα έντασης μέσω των ποτενσιομέτρων που υπάρχουν στις μονάδες μικροφώνου και μεγαφώνου του πίνακα εισόδου.

Οι συσκευές διαμερίσματος 752/23 είναι συμβατές και μπορούν να αντικαταστήσουν τις παλαιότερες συσκευές τύπου 4340/23. Ο ενισχυτής 752/20 είναι συμβατός με το παλαιότερο θυρομεγάφωνο τύπου 4340/27.

Το σύστημα DUO απαρτίζεται από τα παρακάτω:

- **Συσκευή διαμερίσματος:** DUO, Ref. 752/23 ή 752/33.
- **Τροφοδοτικό:** Ενισχυτής Ref. 752/20 με δυνατότητα τοποθέτησης σε τοίχο ή σε μπάρα DIN. Τροφοδοσία 110-230V, 28VA.
- **Πίνακας εισόδου:** Λειτουργεί μόνο με πίνακα εισόδου τύπου Synthesi.
 - Μονάδα μεγαφώνου: **Ref. 1145/75**
 - Μονάδες μικροφώνου: **Ref. 1145/70** (Μονάδα χωρίς μπουτόν)
 - **Ref. 1145/71** (Μονάδα με ένα μπουτόν)
 - **Ref. 1145/72** (Μονάδα με δύο μπουτόν)
- **Παρελκόμενα Συσκευών:**
 - Κουτί εντοιχισμού συσκευής διαμερίσματος Ref. 4328/16 ή 752/60.
 - Πλαίσιο για εντοιχιζόμενη συσκευή Ref. 752/1.

ΣΥΣΚΕΥΉ ΔΙΑΜΕΡΙΣΜΑΤΟΣ ΑΜΦΪΔΡΟΜΗΣ ΕΠΙΚΟΙΝΩΝΪΑΣ

Η συσκευή 'DUO' Mod. 752, χρησιμοποιείται για την εκπομπή ήχου κύκλωμα με πυκνωτικό μικρόφωνο το οποίο παράγει γραμμικό και σταθερό ήχο. Είναι σχεδιασμένο να δέχεται ηλεκτρονικό ήχο κλήσης απ' ευθείας στο μεγάφωνό, ο οποίος είναι διτονικός ήχος παραγόμενος από το τροφοδοτικό.

Η συσκευή διαμερίσματος "DUO" εγκαθίσταται με δύο τρόπους:

- Απ' ευθείας επίτοιχη τοποθέτηση.
- Χωνευτή τοποθέτηση στον τοίχο (με χρήση κουτιού και πλαισίου εντοιχισμού).

Όλες οι συνδέσεις γίνονται μετά την τοποθέτηση της βάσης, διευκολύνοντας την τοποθέτηση και τη σύνδεση.

Η συσκευή "DUO" διαθέτει ένα πλήκτρο ομιλίας και ένα πλήκτρο ανοίγματος κλειδαριάς. Σε ορισμένα μοντέλα υπάρχει και ένα βοηθητικό πλήκτρο για ειδικές χρήσεις.

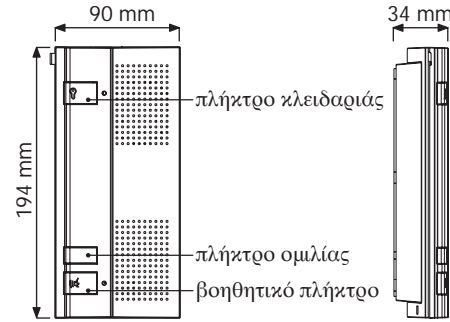

ΕΠΪΤΟΙΧΗ ΤΟΠΟΘΈΤΗΣΗ

Η συσκευή τοποθετείται απ' ευθείας στον τοίχο και στηρίζεται με δύο βίδες.

Στο κέντρο υπάρχει άνοιγμα για το πέρασμα των καλωδίων.

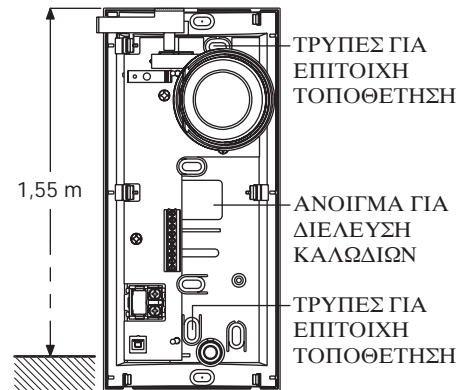

ΧΩΝΕΥΤΉ ΤΟΠΟΘΈΤΗΣΗ ΣΥΣΚΕΥΉΣ 752/33

Για τη χωνευτή τοποθέτηση χρειάζονται επιπλέον: 'Ένα κουτί εντοιχισμού με ένα πλαίσιο εντοιχισμού Ref. 752/60.

- Εντοιχίζουμε το κουτί A στον τοίχο. (τοποθετείται 'πρόσωπο' με τον τοίχο).
- Τα περιθώρια που καλύπτει το πλαίσιο δεν ξεπερνούν το 1cm.
- Ανοίγουμε τη συσκευή διαμερίσματος. Το καπάκι της 'κουμπώνει' με τη βάση του. Χρησιμοποιούμε ένα ίσιο κατσαβίδι και το ξεκουμπώνουμε από το κάτω μέρος (υπάρχουν δύο εσοχές).
- Τοποθετούμε το πλαίσιο B και στερεώνουμε το πίσω τμήμα της συσκευής στο κουτί με τις βίδες (e1, e2).
- Πραγματοποιήστε τις συνδέσεις.
- Τοποθετήστε το καπάκι της συσκευής.

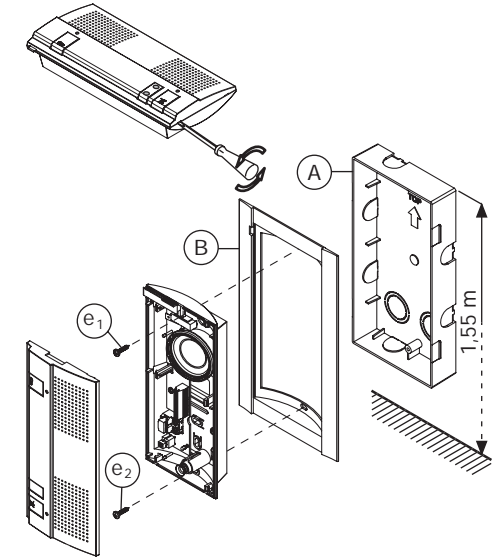

Προσοχή μην αλλάξετε την ρύθμιση των τριμμερ.

ΤΡΟΦΟΔΟΤΙΚΌ

Το τροφοδοτικό Ref. 752/20 αποτελείται από:

- Μετασηματιστή 28VA.
- Πρωτεύον 110-230Vac.
- Δευτερεύον 12Vac, 1A (Παροχή για κλειδαριά και βομβητές. Ακροδέκτες ~0 και ~12).
- Δευτερεύον 18Vac, 0.2A (Ακροδέκτες ~0 και ~18)
- Δευτερεύον 15Vdc, 300mA (Εσωτερική παροχή για τα κυκλώματα ομιλίας).
- Έξοδο διτονικού ήχου κλήσης με, συχνότητες F1=1200Hz F2=1800Hz οι οποίες εναλλάσσονται με ρυθμό 10-20 Hz.

- Ενισχυτή ομιλίας από είσοδο προς διαμέρισμα (είσοδος ακροδέκτες 3,4 και έξοδος ακροδέκτες 5,6).
- Ενισχυτή ομιλίας από διαμέρισμα προς είσοδο (είσοδος ακροδέκτες 7,8 και έξοδος ακροδέκτες 1,2).

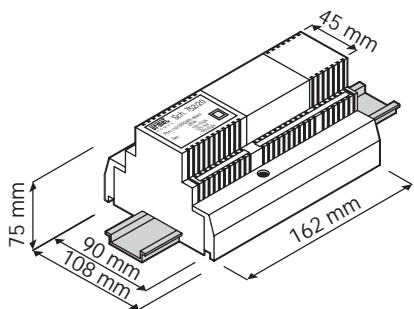

Το τροφοδοτικό μπορεί να τοποθετηθεί σε μπάρα DIN ή απ'ευθείας σε τοίχο. Οι διαστάσεις του καταλαμβάνουν 9 θέσεις πίνακα (DIN).

ΠΕΡΙΦΕΡΙΑΚΑ

Μέσα στη συσκευή DUO μπορεί να τοποθετηθεί βομβητής (πχ για χρήση επιπλέον κλήσης). (Πωλείτε χωριστά και τοποθετείτε από ειδικευμένο τεχνικό).

ΒΟΜΒΗΤΗΣ

Τοποθετείτε εντός της συσκευής και συνδέεται ανάλογος των αναγκών της εγκατάστασης.

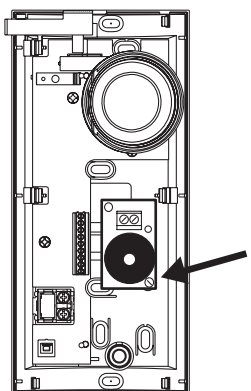

ΡΕΛΕ ΕΠΑΝΑΛΗΨΗΣ ΚΛΗΣΗΣ.

Η συσκευή λειτουργεί με ηλεκτρονικό ήχο κλήσης που πάει απ'ευθείας στο μεγάφωνο. Όταν θέλουμε κατά την κλήση να έχουμε και ένα επιπλέον εξωτερικό βομβητή (ή όποια άλλη συσκευή ειδοποίησης) χρησιμοποιούμε το ειδικό ρελέ Ref. 788/52, το οποίο δέχεται τον ηλεκτρονικό ήχο κλήσης και μας παρέχει ελεύθερη επαφή. Το ρελέ αυτό χρειάζεται και μια εξωτερική τροφοδοσία 12Vac.

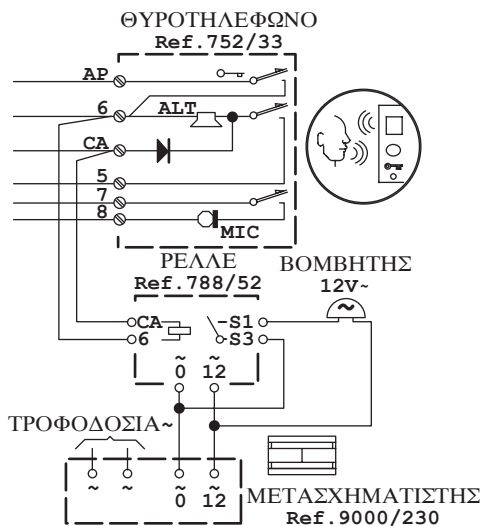

ΜΠΟΥΤΟΝΙΕΡΑ ΕΙΣΪΟΔΟΥ

Η μπουτονιέρα εισόδου, περιέχει ένα module μεγαφώνου (1145/75) και κάποιο module μικροφώνου (1145/70-72), αναλόγως της κατασκευής της. Κατά τη συναρμολόγηση της μπουτονιέρας, πρέπει το module του μικροφώνου (1145/70-72) και του module του μεγαφώνου (1145/75) να τοποθετούνται μακριά το ένα από το άλλο και όχι δίπλα-δίπλα. Με αυτό τον τρόπο βελτιώνουμε την ακουστική του συστήματος, καθώς έτσι εξαλείφεται ακόμη περισσότερο το φαινόμενο του μικροφωνισμού, και μας επιτρέπει να ρυθμίσουμε καλύτερα τις εντάσεις.

Η εσωτερική ρύθμιση των εντάσεων του ενισχυτή είναι προρυθμισμένη στο εργοστάσιο. Είναι δυνατή η ρύθμιση του επιπέδου έντασης του μεγαφώνου του πίνακα εισόδου μέσω του ποτενοσιόμετρου που υπάρχει στο module του μεγαφώνου. Η ένταση του ήχου από τον πίνακα εισόδου προς τα διαμερίσματα, ρυθμίζεται αυτόματα (όταν χρησιμοποιούμε τις επαφές +M με την 3+). Το ποτενοσιόμετρο του μικροφώνου ρυθμίζει την ένταση που καταλήγει στην είσοδο του ενισχυτή.

ΕΝΑΛΛΑΞΙΜΟΤΗΤΑ ΜΕ ΠΑΛΑΙΟΤΕΡΑ ΣΥΣΤΗΜΑΤΑ

Η συσκευή διαμερίσματος "DUO" Ref. 752/33, μπορεί να αντικαταστήσει τα παλαιότερα θυροτηλέφωνα τύπου 752/23, 752/231 και 'Superjolly' απευθείας ενώ για τα παλαιότερα μοντέλα (που διαθέτουν επαφή Rz) απαιτείται πρόσθετος βομβητής 12V. Για να τοποθετήσουμε καινούργια συσκευή στη θέση μιας παλιάς συνδέουμε τα καλώδια στις ίδιες επαφές. Αν στο παλιό θυροτηλέφωνο χρησιμοποιείται η επαφή Rz για την κλήση, τότε πρέπει να τοποθετήσουμε μέσα στην νέα συσκευή επιπλέον ένα βομβητή. Το καλώδιο που πήγαινε στην επαφή Rz τώρα πάει στην μία επαφή του βομβητή, ενώ η άλλη επαφή του βομβητή συνδέεται στην επαφή 6 (μαζί με το άλλο καλώδιο).

SC101-0211B

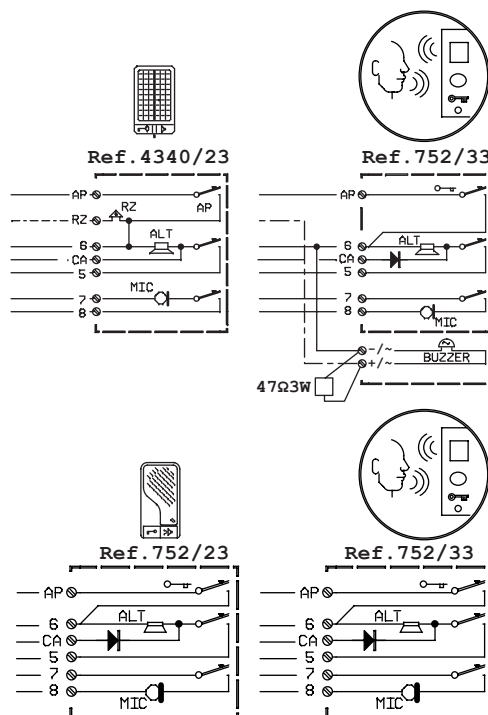

ΠΪΝΑΚΑΣ ΕΙΣΪΟΔΟΥ

Τα εξαρτήματα Sinthesi με τα αντίστοιχα πλαίσια μπορούν να αντικαταστήσουν τους αντίστοιχους πίνακες KOMBI στα ίδια κουτιά

Το μεγάφωνο 1145/75 και τα μικρόφωνα 1145/70-72 μπορούν να αντικαταστήσουν το θυρομεγάφωνο Ref. 4340/27 αλλά δεν ταιριάζουν στην μηχανική τους τοποθέτηση.

Δείτε τις αντιστοιχίες επαφών στο διάγραμμα SC101-0211.

ΤΡΟΦΟΔΟΤΙΚΟ Ref. 752/20

Μπορεί να αντικαταστήσει τον ενισχυτή 4340/20 αλλά όχι τον 4330/20.

Συνδέουμε όλα τα καλώδια στις ίδιες επαφές. Χρησιμοποιούμε κατ'αντιστοιχία την επαφή 3 του 752/20 και όχι την +3.

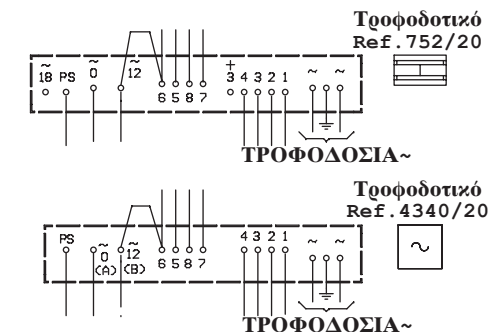

NOTE LEGATE AGLI SCHEMI
 NOTES ON DIAGRAMS
 REMARQUES CONCERNANT LES SCHÉMAS
 NOTAS REFERIDAS A LOS ESQUEMAS
 HINWEISE IN VERBINDUNG MIT DEN PLÄNEN
 ΣΗΜΕΙΩΣΕΙΣ ΔΙΑΓΡΑΜΜΑΤΩΝ

C4.001 SEZIONI MINIME DEI CONDUTTORI
 Minimum wire cross-section areas
 Sections minimum des conducteurs
 Secciones mínimas de los conductores
 Mindestabmessungen der
 Leiterquerschnitte
 Ελάχιστες διατομές καλωδίων

| Distanza/Distance/Distance/ Distancia/Entfernung/ Απόσταση | m | 50 | 100 | 200 | 300 |
|--|-----------------|-----|-----|-----|-----|
| Circuito fonico e chiamata Phonic and call circuit Circuit phonique et d'appel Circuito fónico y de llamada Sprech- und Rufleitung Κύκλωμα ομιλίας & κλήσης | mm ² | 0,5 | 0,5 | 0,8 | 1 |
| Circuito apriporta Door opener circuit Circuit ouvre-porte Circuito abre-puerta Türöffnerkabel Κύκλωμα κλειδαριάς | mm ² | 0,5 | 0,8 | 1 | 1,6 |

- Le distanze si intendono tra la postazione esterna ed il citofono più lontano.
- Posare i cavi ad una adeguata distanza dalle linee di potenza (maggiore il più possibile).
Prevedere due conduttori per l'accensione delle lampadine della pulsantiera. Utilizzare un trasformatore separato di potenza adeguata al numero delle lampade.
- *The indicated distance is between door unit and most distant door phone.*
- *Lay the wires at a suitable distance from power lines (as far away as possible).
Provide two wires for switching on the panel light bulbs. Use a separate transformer suitable to the number of light bulbs.*
- Les distances s'entendent entre le poste externe et l'interphone le plus éloigné.
- Poser les câbles à une certaine distance des lignes de puissance (la plus grande possible).
Prévoir deux conducteurs pour l'allumage des lampes du clavier. Utiliser un transformateur séparé d'une puissance conforme au nombre des lampes.

- *Las distancias se consideran entre el puesto exterior y el interfono más lejano.*
- *Colocar los cables a una distancia adecuada de las líneas de potencia (lo más alejados posible).
Prever dos conductores para el encendido de las luces del teclado. Utilizar un transformador separado de una potencia apropiada al número de luces.*

- Unter den Abständen werden die zwischen Außenstelle und am weitesten entfernter Sprechanlage verstanden.
- Die Kabel in einem angemessenen Abstand von den Starkstromleitungen verlegen (so groß wie möglich).
Zwei Leiter zum Einschalten der Leuchten des Tastenfelds vorsehen. Einen separaten, für die Anzahl der Leuchten geeigneten Leistungstransformator einsetzen.

- *Οι αποστάσεις αναφέρονται στην πιο απομακρυσμένη συσκευή από τον πίνακα εισόδου.*
- *Τα καλώδια δεν πρέπει να διέρχονται κοντά σε γραμμές δικτύου 220V, τοποθετήστε ένα επιπλέον ζεύγος για την τροφοδοσία του φωτισμού της μπουτονιέρας.*

C4.007 Solo per Mod. Sinthesi:
 Per il collegamento dei morsetti G/T, ~0 e ~12 tra i moduli, vedere libretto a corredo prodotto.

*Sinthesi models only:
 See instruction booklet provided with product for connecting terminals G/T, ~0 and ~12 between modules.*

Pour le Mod. Sinthesi seulement:
 Pour le branchement des bornes G/T, ~0 et ~12 entre les modules, voir la notice livrée avec le produit.

*Sólo para Mod. Sinthesi:
 Para la conexión de los bornes G/T, ~0 y ~12 entre los módulos, consultar el manual entregado con el producto.*

Nur für Mod. Sinthesi:
 Für den Anschluss der Klemmen G/T, ~0 und ~12 zwischen den Modulen siehe Anleitung im Lieferumfang des Produkts.

*Για το μοντέλο Sinthesi:
 Δείτε τις οδηγίες των μονάδων του πίνακα για τη διασύνδεση των επαφών G/T, ~0 και ~12 μεταξύ των μονάδων.*

C4.009 IMPORTANTE: utilizzare coppie cordate.

IMPORTANT: use cord pairs.

IMPORTANT: Utiliser des paires torsadées.

IMPORTANTE: utilizar pares trenzados.

WICHTIG: Zweifach-Drähte verwenden.

ΣΗΜΑΝΤΙΚΟ: χρησιμοποιήστε συνεστραμμένα ζεύγη.

VD.007 Tasto chiamata al piano.

Floor call button.

Touche d'appel à l'étage.

Tecla de llamada al piso.

Ruftaste für den Anruf auf die Etage.

Μπουτόν κλήσης ορόφου.

VX.006 Per il montaggio dell'accessorio nel dispositivo vedere il libretto istruzioni a corredo prodotto.

See the instruction booklet provided with the product for fitting the accessory in the device.

Pour le montage de l'accessoire dans le dispositif, voir la notice livrée avec le produit.

Para el montaje del accesorio en el dispositivo consultar el manual de instrucciones entregado con el producto.

Für die Montage des Zubehörteils in der Vorrichtung beziehen Sie sich bitte auf die im Lieferumfang des Produkts enthaltene Anleitung.

Δείτε τις οδηγίες που συνοδεύουν την συσκευή για την τοποθέτηση της.

VX.014 Eventuale interruttore crepuscolare o similare per accensione luce.

Dusk switch or similar device for switching lights on, where relevant.

Eventuel interrupteur crépusculaire, ou d'un type semblable, pour l'allumage de l'éclairage.

Posible interruptor crepuscular o similar para el encendido de la luz.

Eventuelle Zeitschalter oder ähnliche Vorrichtungen zum Einschalten der Beleuchtung.

Διακόπτης νυκτός ή ανάματος του φωτισμού όταν απαιτείται.

Collegamento di più citofoni vivavoce ad 1 portiere elettrico, Mod. Synthesi
 Connection of several hands-free door phones to 1 entrance panel, Mod. Synthesi
 Raccordement de plusieurs interphones mains libres avec un portier électrique, Mod. Synthesi
 Conexión de más interfonos altavoces en 1 portero eléctrico, Mod. Synthesi
 Anschluss von mehreren Freisprechanlagen an 1 elektrische Türstation Mod. Synthesi
 Σχέδιο σύνδεσης συσκευών ανοιχτής ακρόασης σε έναν πίνακα εισόδου synthesi

SC101-0209E

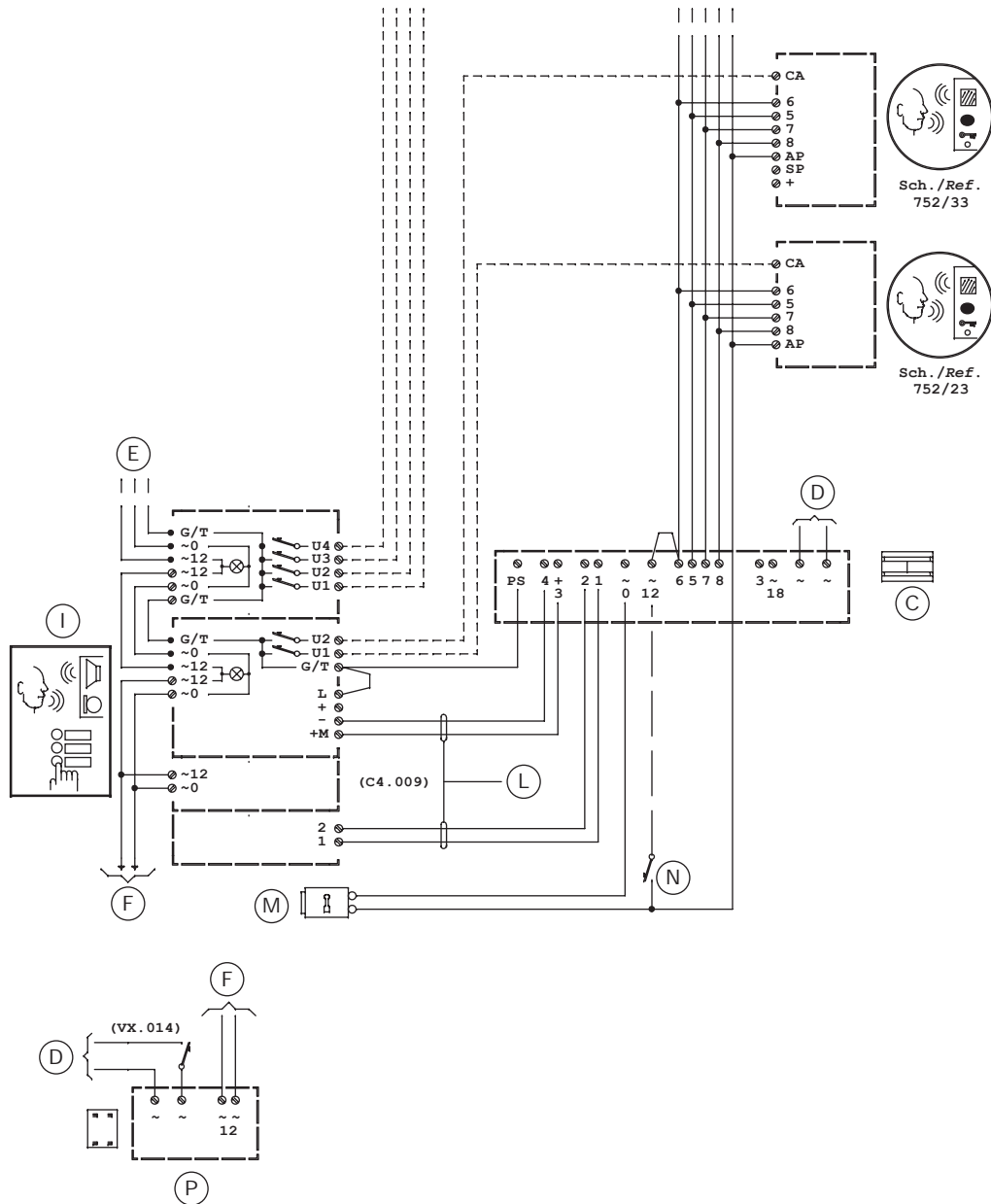

Collegamento di più citofoni vivavoce a 2 portieri elettrici Mod. Synthesi
 Connection of several hands-free door phones to 2 entrance panels, Mod. Synthesi
 Raccordement de plusieurs interphones mains libres avec 2 portiers électriques, Mod. Synthesi
 Conexión de más interfonos altavoces en 2 porteros eléctricos Mod. Synthesi
 Anschluss von mehreren Freisprechanlagen an 2 elektrischen Türstationen Mod. Synthesi
 Σχέδιο σύνδεσης συσκευών ανοιχτής ακρόασης σε δυο πίνακες εισόδου synthesi

SC101-0210E

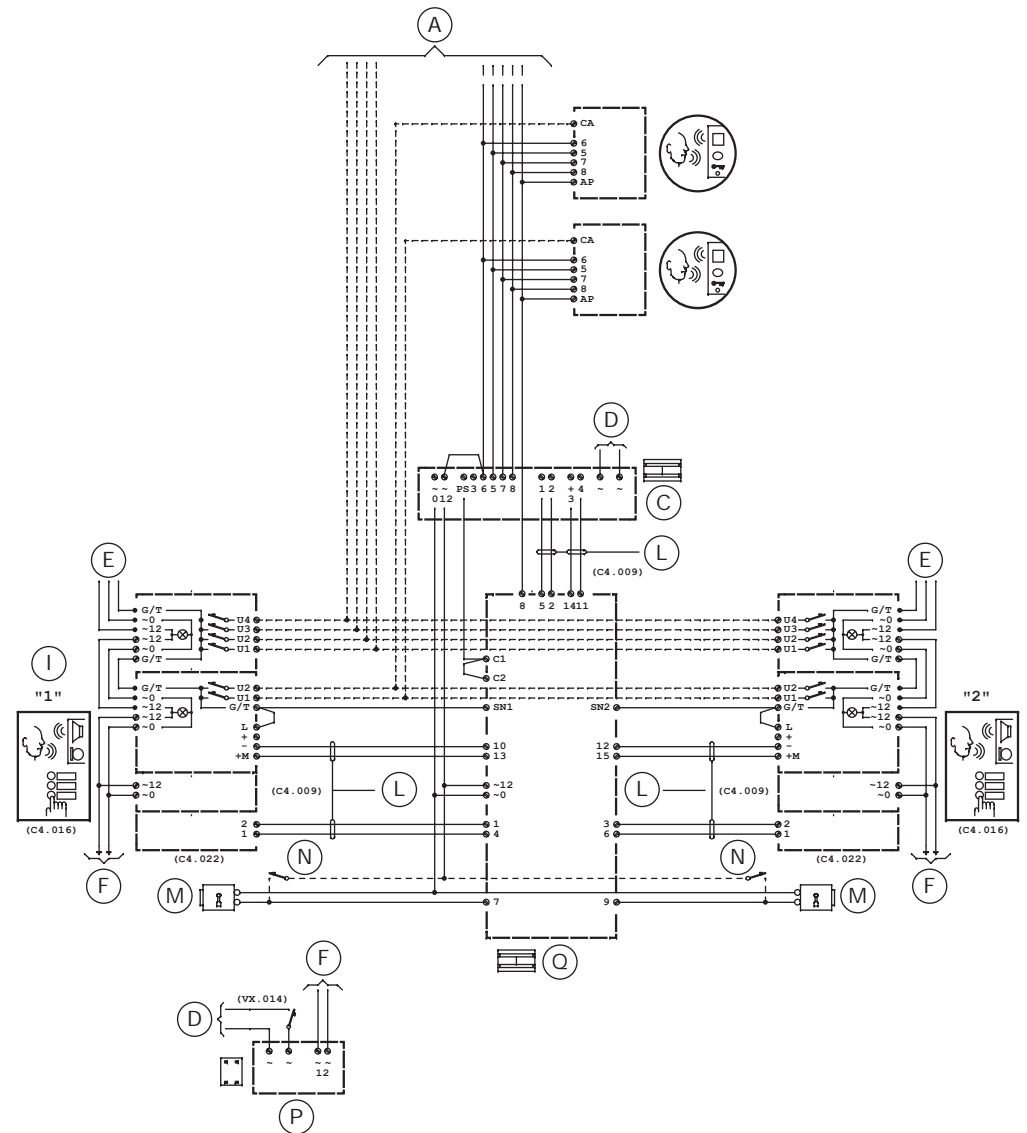

Esempi per il collegamento dei vari particolari (posto interno, posto esterno, alimentatore), del nuovo impianto a viva voce Mod. 752 in sostituzione come parti di ricambio negli impianti Superjolly II serie

Examples of connection of the different parts (indoor set, outdoor set, power supply) of the new system duplex Mod. 752 when used as spare parts in the Previous superjolly two-channel systems 2nd series

Exemples de raccordement des differents elements (poste interne, poste externe, alimentation) de la nouvelle installation mains libres Mod. 752 utilises en tant que pieces detachees dans les installations superjolly 2eme serie

Ejemplos para la conexi3n de los distintos particulares (puesto interior, puesto externo, alimentador), del nuevo sistema altavoz Mod. 752 en sustituci3n como partes de repuesto en los sistemas Superjolly II serie

Beispiele der Anschl3sse der verschiedenen Vorrichtungen (Innenstelle, Au3enstelle, Netzger3t) in der neuen Freisprechanlage Mod. 752. Diese Vorrichtungen werden als Ersatzteile in den Anlagen Superjolly der zweiten Serie verwendet

Παράδειγμα σχεδίων σύνδεσης νέων συσκευών ανοικτής ακρόασης (θυροτηλεφώνων, θυρομεγαφώνων, ενισχυτών) όταν συνδέονται ως ανταλλακτικά σε παλαιότερα συστήματα

SC101-0211C

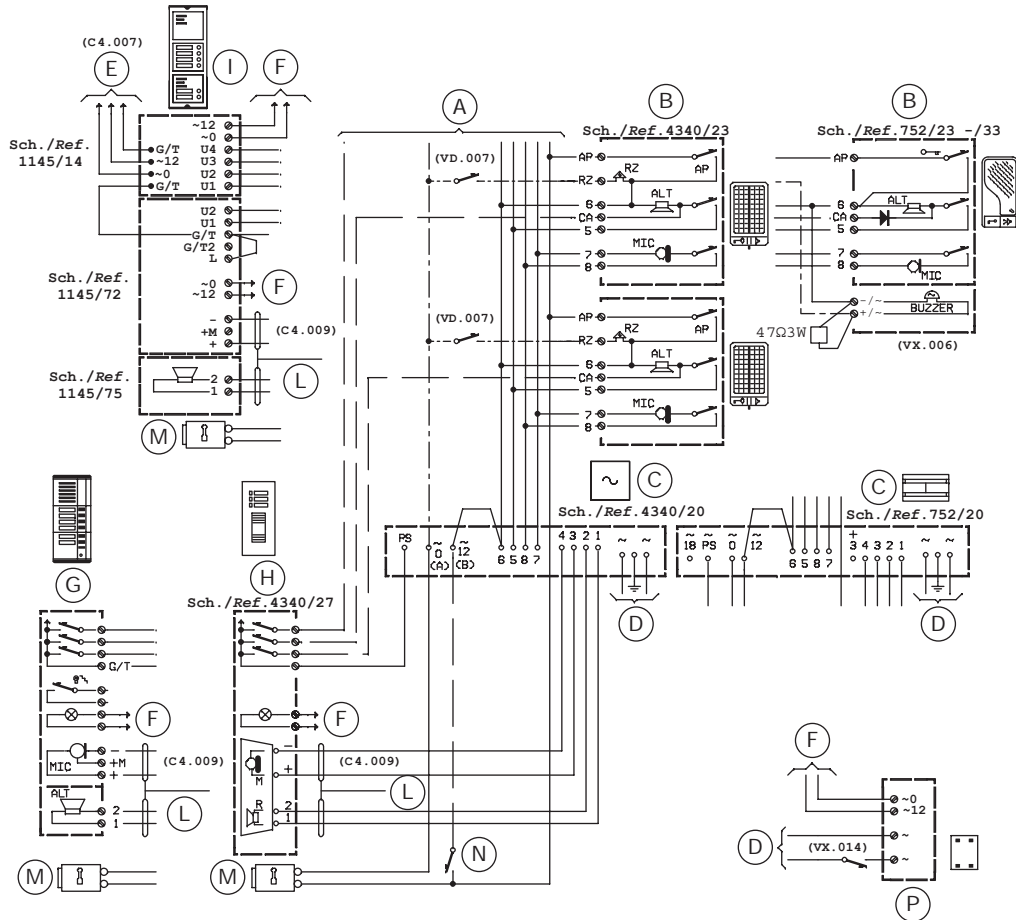

Collegamento di più citofoni vivavoce, Mod. Utopia, ad 1 portiere elettrico Mod. Synthesi. Servizio indicazione luminosa di porta aperta.

Connection of several Utopia hands-free door phones to 1 Synthesi door unit. Door open light indicator.

Raccordement de plusieurs interphones mains libres, Mod. Utopia, avec un portier électrique Mod. Synthesi. Service affichage lumineux de porte ouverte.

Conexión de varios interfonos manos libres Mod. Utopia con 1 portero eléctrico Mod. Synthesi. Servicio de indicación luminosa de puerta abierta.

Anschluss von mehreren Sprechanlagen mit Freisprechsystem Mod. Utopia mit einer elektrischen Türstation Mod. Synthesi. Leuchtanzeige bei geöffneter Tür.

Σχέδιο σύνδεσης συσκευών ανοικτής ακρόασης Utopia σε έναν πίνακα εισόδου synthesi Ενδειξη ανοικτής πόρτας (LED) (προαιρετικά)

SC101-1462

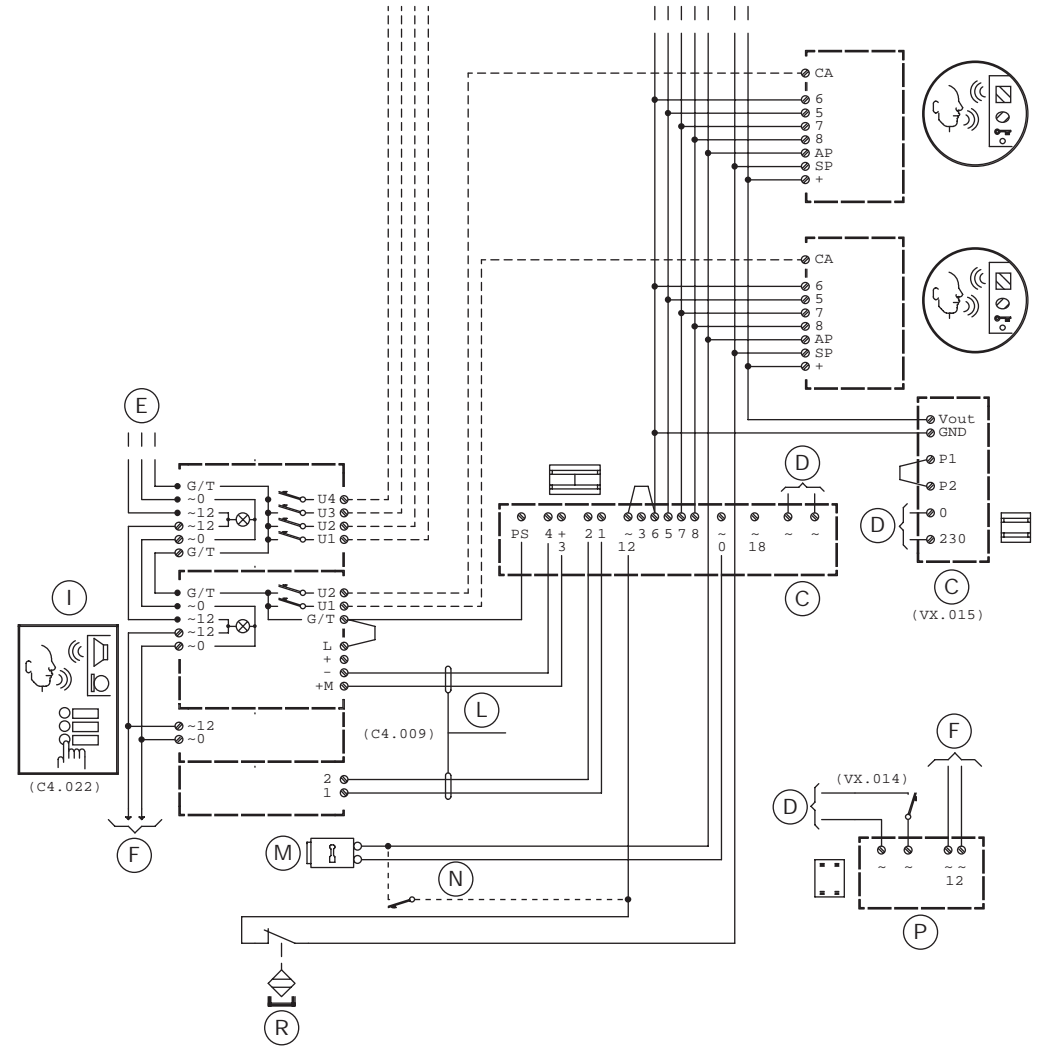

Collegamento di 1 relè ripetitore di chiamata, per il comando di una soneria supplementare.

Esempio A) Tramite relè Sch. 788/52.

Esempio B) Tramite relè Sch. 788/22.

Connection of 1 call repeater relay for additional ringer control.

Example A) with Sch. 788/52 relay.

Example B) with Sch. 788/22 relay.

Raccordement d'un relay répétition d'appel, pour le contrôle d'une sonnerie supplémentaire.

Exemple A) avec relais Réf. 788/52.

Exemple B) avec relais Réf. 788/22.

Conexión de 1 relè repetidor de llamada, para el control de un timbre adicional.

Ejemplo A) Por medio de relè Ref. 788/52.

Ejemplo B) Por medio de relè Ref. 788/22.

Anschluss von 1 Anrufwiederholerrelais zur Steuerung eines zusätzlichen Läutwerks.

Beispiel A) Mittels Relais Karte 788/52.

Beispiel B) Mittels Relais Karte 788/22.

Σχέδιο σύνδεσης ρελέ επανάληψης για επιπλέον κλήση

A) Με ρελέ Sch. 788/52.

B) Με ρελέ Sch. 788/22.

SC101-0214E

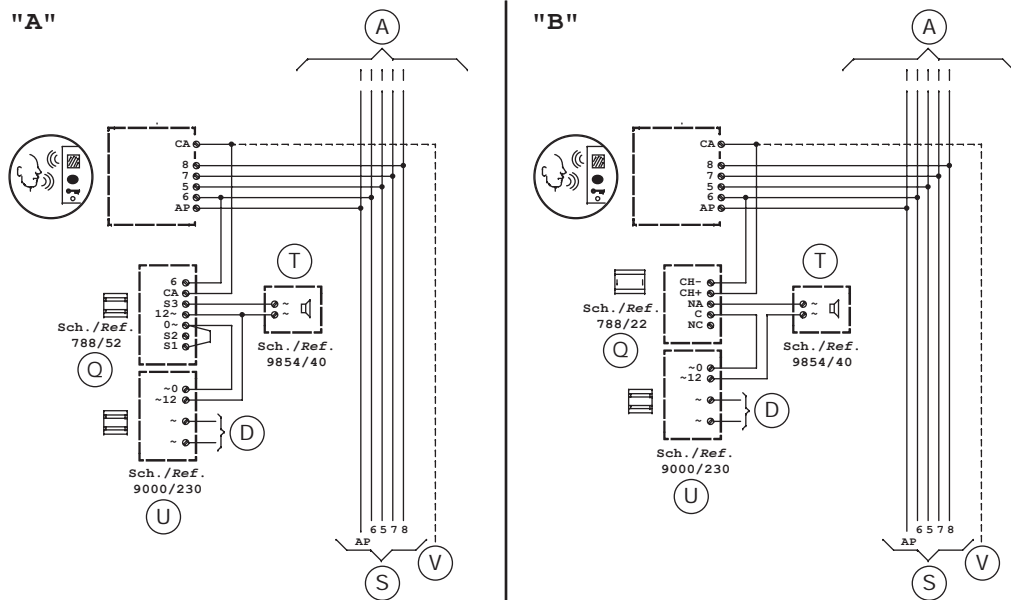

LEGENDA / KEY / LEGENDE / LEYENDA / KURZZEICHEN / ΚΛΕΙΔΙΑ

- (A) Ai citofoni successivi
To following door phones
Aux phones suivants
A los interfono sucesivos
Zu den Folgenden Sprechanlage
Στα επόμενα θυροτηλέφωνα
- (B) Citofoni
Door phones
Phones
Interfonos
Sprechanlage
θυροτηλέφωνα
- (C) Alimentatore
Power supply
Alimentation
Alimentación
Netzgerät
τροφοδοτικό
- (D) Rete-
Mains-
Réseau-
Red-
Netz-
Τροφοδοσία 220V
- (E) Ai moduli successivi
To next modules
Vers les modules suivants
A los siguientes módulos
An die anschließenden Module
Προς τις επόμενες μονάδες
- (F) Illuminazione cartellini
Name tag lighting
Éclairage des étiquettes
Iluminación de tarjeteros
Namensschildbeleuchtung
Φωτισμός ονομάτων
- (G) Pulsantiera e posto esterno a viva voce
Kombi
Push button panel and duplex outdoor set
Plaque de rue et portier duplex Kombi
Placa pulsadora y portero duplex Kombi
Türstation und Duplex-Aussenstelle Kombi
Πίνακας εισόδου ανοικτής ακρόασης Kombi
- (H) Pulsantiera e posto esterno
Push button panel and duplex outdoor set
Plaque de rue et portier
Placa pulsadora y microaltavoz
Türstation und Aussenstelle
Πίνακας εισόδου ανοικτής ακρόασης
- (I) Pulsantiera e posto esterno a viva voce
Sinthesi
Push button panel and duplex outdoor set
Sinthesi
Plaque de rue et portier duplex Sinthesi
Placa pulsadora y portero duplex Sinthesi
Türstation und Duplex-Aussenstelle Sinthesi
Πίνακας εισόδου ανοικτής ακρόασης Sinthesi
- (L) Coppie cordate
Twisted coupled wires
Cables pairés
Parejas entorchadas
Zweifach-Drähte
Συνεστραμμένο ζεύγος καλωδίων
- (M) Serratura elettrica
Electric lock
Serrure électrique
Cerradura eléctrica
Elektrisches Schloß
Ηλεκτρική κλειδαριά
- (N) Apertura serratura
Door opener
Ouverture serrure
Pulsador abrepuerta
Tür-Öffner
Ανοιγμα πόρτας
- (P) Trasformatore illuminazione cartellini
Name tag light transformer
Transformateur d'éclairage étiquettes
Transformador de iluminación de tarjeteros
Transformator der Namensschildbeleuchtung
Μετασχηματιστής για τον φωτισμό των ονομάτων
- (Q) Scatola a relè
Relay box
Boîtier à relais
Caja relé
Umschaltrelais
Ρελέ

Ⓡ Contatto NC = Porta aperta
NC contact = Door open
Contact NF = Porte ouverte
Contacto NC = Puerta abierta
Ruhekontakt = Tür offen
Επαφή NC = ανοικτή πόρτα

Ⓢ Dalla colonna montante
From riser
De la colonne montante
De la columna montante
Von der Steigleitung
Από στήλη

Ⓣ Soneria
Ringer
Sonnerie
Soneria
Läutwerk
κουδούνι

Ⓤ Trasformatore
Transformer
Transformateur
Transformador
Transformator
Μετασχηματιστής

Ⓥ Chiamata
Call
Appel
Llamada
Anruf
κλήση

DS 752-008B

urmet
DOMUS

LBT 159

FILIALI

20151 MILANO - V.Gallarate 218
Tel. 02.380.111.75 - Fax 02.380.111.80
00043 CIAMPINO (ROMA) V.L. Einaudi 17/19A
Tel. 06.791.07.30 - Fax 06.791.48.97
80013 CASALNUOVO (NA) V.Nazionale delle Puglie 3
Tel. 081.193.661.20 - Fax 081.193.661.04
30030 VIGONOVO (VE) - V.del Lavoro 71
Tel. 049.738.63.00 r.a. - Fax 049.738.63.11
66020 S.GIOVANNI TEATINO (CH) - V.Nenni 17
Loc. Sambuceto Tel. 085.44.64.851
Tel. 085.44.64.033 - Fax 085.44.61.862



<http://www.urmetdomus.com>
e-mail: info@urmetdomus.it

SEDE

URMET DOMUS S.p.A.
10154 TORINO (ITALY)
VIA BOLOGNA 188/C
Telef. +39 011.24.00.000 (RIC. AUT.)
Fax +39 011.24.00.300 - 323
Area tecnica
servizio clienti +39 011.23.39.810