

Eikon **Idea** **Plana**

20391 16448 14391



Apparecchio di illuminazione 230 V~ 50-60 Hz, completo di lampada fluorescente FD 4W G5 e di supporto per installazione in scatole da incasso 6/7 moduli. Da completare con placca 6/7 moduli.

Lighting fitting, supply voltage 230 V~ 50-60 Hz, with FD 4W G5 fluorescent lamp and mounting frame for 6/7-module flush mounting boxes. To be completed with 6/7-module cover plate.

Appareil d'éclairage 230 V~ 50-60 Hz, avec lampe fluorescente FD 4W G5 et support pour installation en boîtes d'encastrement 6/7 modules. A compléter avec plaque 6/7 modules.

CARATTERISTICHE.

- Tensione di alimentazione: 230 V~ ±10% 50-60 Hz
- Lampada FD 4W G5 4300 K 140 lm
- Flusso luminoso: 82 lumen
- Assorbimento: 6,9 W
- La lampada non è comandabile tramite regolatore.
- Grado di protezione: IP40 (IP20 all'interno di pareti cave)
- Apparecchio di classe II
- Installabile su superfici normalmente infiammabili

CHARACTERISTICS.

- Power: 230 V~ ±10% 50-60 Hz
- Lamp: FD 4 G5 4300 K 140 lm
- Luminous flux: 82 lumen
- Input: 6.9 W
- The lamp cannot be controlled with dimmer
- Protection degree: IP40 (IP20 in hollow walls)
- Appliance of class II
- Can be installed on normally flammable surfaces

CARACTERISTIQUES.

- Tension d'alimentation : 230 V~ ±10% 50-60 Hz
- Lampe FD 4 G5 4300 K 140 lm
- Flux lumineux : 82 lumen
- Absorption : 6,9 W
- La lampe n'est pas commandable par variateur
- Degré de protection: IP40 (IP20 en cloisons sèches)
- Appareil de classe II
- Installable sur surfaces normalement inflammables



INFORMAZIONE AGLI UTENTI AI SENSI DELLA DIRETTIVA 2002/96 (RAEE)

Al fine di evitare danni all'ambiente e alla salute umana oltre che di incorrere in sanzioni amministrative, l'apparecchiatura che riporta questo simbolo dovrà essere smaltita separatamente dai rifiuti urbani ovvero riconsegnata al distributore all'atto dell'acquisto di una nuova. La raccolta dell'apparecchiatura contrassegnata con il simbolo del bidone barrato dovrà avvenire in conformità alle istruzioni emanate dagli enti territorialmente preposti allo smaltimento dei rifiuti. Per maggiori informazioni contattare il numero verde 800-862307.



USER INFORMATION IN COMPLIANCE WITH EUROPEAN DIRECTIVE 2002/96 (RAEE).

In order to prevent damage to the environment and human health as well as incurring administrative sanctions, appliances bearing this symbol must be disposed of separately from urban waste, or handed in to the distributor when buying a new one. Appliances marked with the above symbol must be collected in conformity with the instructions issued by the local authorities in charge of waste disposal.



INFORMATION AUX UTILISATEURS CONFORMÉMENT À LA DIRECTIVE EUROPÉENNE 2002/96 (RAEE).

Afin d'éviter d'endommager l'environnement et la santé des hommes, outre le fait de risquer des sanctions administratives, l'appareil qui porte ce symbole devra être éliminé séparément des déchets urbains et remis au distributeur au moment de l'achat d'un nouvel appareil. La collecte de l'appareil portant le symbole présenté ci-dessus devra être effectuée conformément aux instructions promulguées par les organismes territorialement préposés à l'élimination des déchets.

REGOLE D'INSTALLAZIONE.

L'installazione deve essere effettuata con l'osservanza delle disposizioni regolanti l'installazione del materiale elettrico in vigore nel paese dove i prodotti sono installati.

INSTALLATION RULES.

Installation should be carried out observing current installation regulations for electrical systems in the country where the products are installed.

REGLES D'INSTALLATION.

L'installation doit être effectuée dans le respect des dispositions régulant l'installation du matériel électrique en vigueur dans le pays d'installation des produits.

CONFORMITÀ NORMATIVA.

Direttiva BT
Norme EN 60598-1, EN 60598-2-2
Direttiva EMC
Norme EN 61547, EN 61000-3-2, EN 61000-3-3, EN 55015

CONFORMITY TO STANDARDS.

LV directive
Standards EN 60598-1, EN 60598-2-2
EMC directive
Standards EN 61547, EN 61000-3-2, EN 61000-3-3, EN 55015

CONFORMITE AUX NORMES.

Directive BT
Normes EN 60598-1, EN 60598-2-2
Directive EMC
Normes EN 61547, EN 61000-3-2, EN 61000-3-3, EN 55015

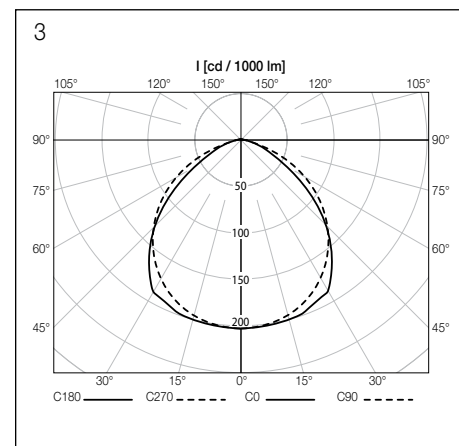
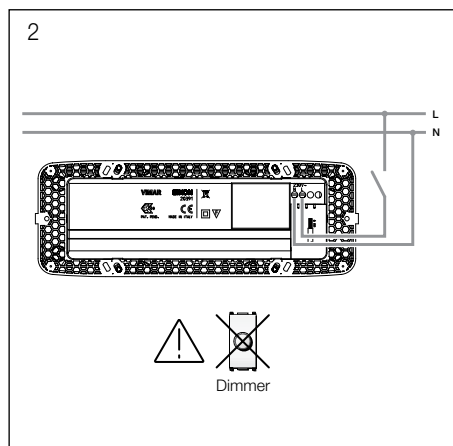
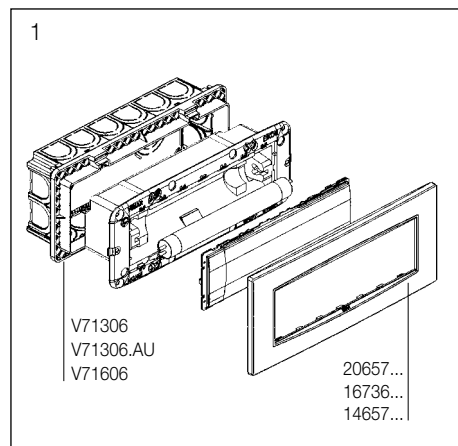

Eikon **Idea** **Plana**

20391 16448 14391



Beleuchtungsgerät 230 V~ 50-60 Hz, komplett mit Leuchtstofflampe FD 4W G5 und Rahmen für die Installation in Unterputzdosen 6/7 Module. Fertigzustellen mit Abdeckrahmen 6/7 Module.

Artefacto de iluminación 230 V~ 50-60 Hz con lámpara fluorescente FD 4W G5 y soporte para instalación en cajas de empotrar 6/7 módulos. De completar con placa 6/7 módulos.

Φωτιστικό σώμα 230 V~ 50-60 Hz με λαμπτήρα φθορισμού FD 4W G5 και βάση για εγκατάσταση σε εντοιχιζόμενα κουτιά 6/7 στοιχείων. Συμπληρώνεται με πλάκα 6/7 στοιχείων.

EIGENSCHAFTEN.

- Spannungsversorgung: 230 V~ ±10% 50-60 Hz
- Lampe FD 4 G5 4300 K 140 lm
- Lichtstrom: 82 Lumen
- Stromaufnahme: 6,9 W
- Die Lampe kann nicht mittels Dimmer reguliert werden.
- Schutzgrad: IP40 (IP20 in Hohlwand)
- Gerätekategorie II
- Installation auf normal entflammaren Oberflächen

CARACTERÍSTICAS.

- Tensión de alimentación: 230 V~ ±10% 50-60 Hz
- Lámpara FD 4 G5 4300 K 140 lm
- Flujo luminoso: 82 lumen
- Consumo: 6,9 W
- La lámpara no tiene mando con variador
- Grado de protección: IP40 (IP20 en paredes huecas)
- Aparato de clase II
- Instalable en superficies normalmente inflamables

ΧΑΡΑΚΤΗΡΙΣΤΙΚΑ.

- Τάση τροφοδοσίας: 230 V~ ± 10% 50-60 Hz
- Λαμπτήρας FD 4 G5 4300 K 140 lm
- Φωτεινή ροή: 82 lumen
- Κατανάλωση: 6,9 W
- Ο λαμπτήρας δεν ελέγχεται μέσω ρυθμιστή
- Βαθμός προστασίας IP40 (IP20 σε κοίλους τοίχους)
- Συσκευή κλάσης II
- Δυνατότητα εγκατάστασης σε επιφάνειες κανονικής ανάφλεξης



INFORMATION DER BENUTZER GEMÄSS EU-RICHTLINIE 2002/96 (WEEE).

Zum Schutz von Umwelt und Gesundheit, sowie um Bußgelder zu vermeiden, muss das Gerät mit diesem Symbol getrennt vom Hausmüll entsorgt oder bei Kauf eines Neugeräts dem Händler zurückgegeben werden. Die mit dem obigen Symbol gekennzeichneten Geräte müssen gemäß den Vorschriften der örtlichen Behörden, die für die Müllentsorgung zuständig sind, gesammelt werden.



INFORMACIÓN PARA LOS USUARIOS SEGÚN LA DIRECTIVA EUROPEA 2002/96 (RAEE).

Para prevenir posibles daños al medio ambiente y a la salud de las personas, y para evitar también sanciones administrativas, ningún aparato que lleve este símbolo debe desecharse junto con la basura doméstica sino que debe entregarse al distribuidor cuando se compre uno nuevo. Todo aparato que lleve el símbolo anteriormente indicado se ha de eliminar en conformidad con las normas establecidas localmente por los órganos competentes en materia de recogida de residuos.



ΠΛΗΡΟΦΟΡΙΕΣ ΓΙΑ ΤΟΥΣ ΧΡΗΣΤΕΣ ΣΥΜΦΩΝΑ ΜΕ ΤΗΝ ΕΥΡΩΠΑΪΚΗ ΟΔΗΓΙΑ 2002/96 (ΑΗΗΕ).

Για την προστασία του περιβάλλοντος και της ανθρώπινης υγείας, καθώς και για την αποφυγή διοικητικών κυρώσεων, ο εξοπλισμός που φέρει το σύμβολο αυτό δεν πρέπει να απορρίπτεται στα αστικά απόβλητα, αλλά να παραδίδεται στο διανομέα κατά την αγορά νέου εξοπλισμού. Η συλλογή εξοπλισμού με το σύμβολο που αναφέρεται παραπάνω πρέπει να πραγματοποιείται σύμφωνα με τις οδηγίες των κατά τόπους αρμόδιων αρχών για την απόρριψη αποβλήτων.

INSTALLATIONSVORSCHRIFTEN.

Die Installation hat gemäß den im jeweiligen Verwendungsland der Produkte geltenden Vorschriften zur Installation elektrischer Ausrüstungen zu erfolgen.

NORMAS DE INSTALACIÓN.

El aparato se ha de instalar en conformidad con las disposiciones sobre material eléctrico vigentes en el país.

ΚΑΝΟΝΕΣ ΕΓΚΑΤΑΣΤΑΣΗΣ.

Η εγκατάσταση πρέπει να εκτελείται σύμφωνα με τις ισχύουσες διατάξεις σχετικά με το ηλεκτρολογικό υλικό στη χώρα χρήσης των προϊόντων.

NORMKONFORMITÄT.

NS-Richtlinie
Normen EN 60598-1, EN 60598-2-2
EMV-Richtlinie
Normen EN 61547, EN 61000-3-2, EN 61000-3-3, EN 55015

CONFORMIDAD A LAS NORMAS.

Directiva BT
Normas EN 60598-1, EN 60598-2-2
Directiva EMC
Normas EN 61547, EN 61000-3-2, EN 61000-3-3, EN 55015

ΚΑΝΟΝΙΣΜΟΙ ΑΝΑΦΟΡΑΣ.

Οδηγία ΧΤ
Πρότυπα EN 60598-1, EN 60598-2-2
Οδηγία EMC
Πρότυπα EN 61547, EN 61000-3-2, EN 61000-3-3, EN 55015

