

Base di appoggio, con tubo 100mm

Tipo SL-F100
Codice numerico 205345
Catalog No. SL-F100

Programma di fornitura

Assortimento			Colonnine di segnalazione SL
Apparecchio singolo/apparecchio completo			Apparecchio singolo
Lunghezza		mm	100
termoplastico			Plastica nera
Collegamento a SmartWire-DT			no

Verifiche di progetto secondo IEC/EN 61439

Dati tecnici per verifiche di progetto			
Temperatura ambiente di servizio min.		°C	-25
Temperatura ambiente di servizio max.		°C	55

Dati tecnici secondo ETIM 6.0

Low-voltage industrial components (EG000017) / Stand for signal tower with tube (EC001259)			
Colour			Black
Tube length		mm	100
Material			Plastic

Approvazioni

Product Standards			IEC/EN 60947-5; UL 508; CSA-C22.2 No. 14-05; CSA-C22.2 No. 94-91; CE marking
UL File No.			E29184
UL Category Control No.			NKCR
CSA File No.			012528
CSA Class No.			3211-03
North America Certification			UL listed, CSA certified

Dimensioni

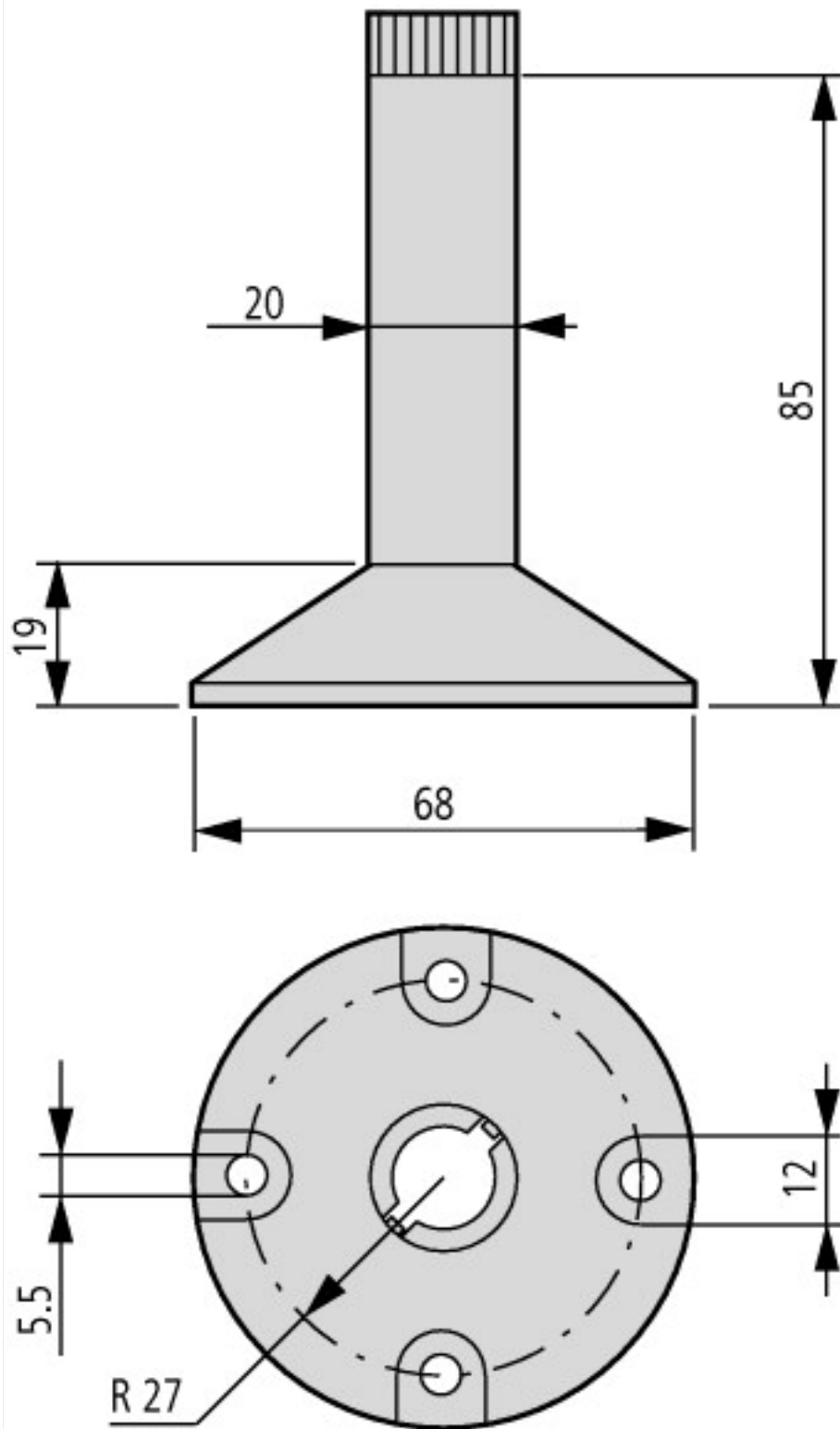

Ulteriori informazioni sul prodotto (link)

IL04716024Z (AWA1160-1685) Colonnina di segnalazione

IL04716024Z (AWA1160-1685) Colonnina di segnalazione

ftp://ftp.moeller.net/DOCUMENTATION/AWA_INSTRUCTIONS/IL04716024Z2011_02.pdf